

Detailtekening strakke slotkast- en infreesmaten meerpuntssluitingen & maatvoeringen sluitkomhoogtes & omkeren dagschoot

Meerpuntssluitingen krukbediend

Serie 013

Tips!

1. Smeren/onderhoud

HMB meerpuntssluitingen zijn tijdens productie dusdanig gesmeerd dat extra smering bij normaal gebruik niet nodig is. Af en toe met speciale slotspray (geen olie!) de dag- en nachtschoot smeren is voldoende.

Daarnaast adviseren wij om cilinders regelmatig met speciale slotspray (geen olie!) te smeren. Dit is uiteraard afhankelijk van het gebruik en omgevingsfactoren, zoals het weer en stof.

2. Hijsvoorschriften kozijn

Voor het goed functioneren van het slot, is het essentieel dat het kozijn goed gehezen wordt. Anders loopt u het risico dat het gewicht van het element op de haken rust en het slot inwendig vernield wordt. In deze stand wordt het kozijn namelijk nooit belast, omdat er in gesloten toestand altijd minimaal 2 mm ruimte boven de haak zit. Daarnaast mag het kozijn nooit met sjobanden om de bovendorpel/deur omhoog gehezen worden.

3. Bouwsleutel

Gebruik bouwsleutel is NIET toegestaan!

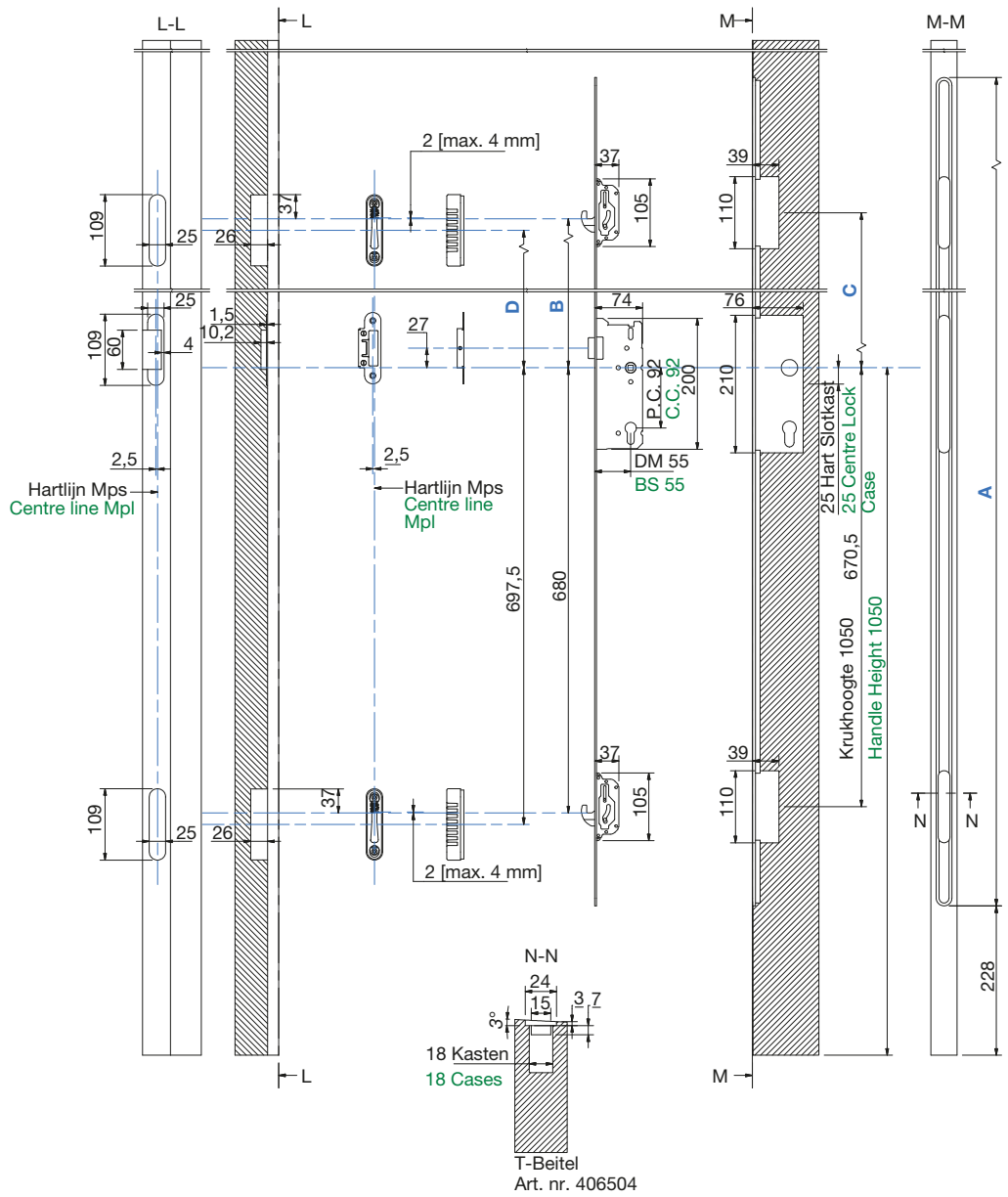

Letter afmetingen \ Letter measurements				
Mps \ Mpl	A. Vp Lengte	B. Haak Bov	C. Kast Bov	D. Kom Bov
500297	1700 mm	662 mm	671,5 mm	644,5 mm
500317	1950 mm	912 mm	921,5 mm	894,5 mm

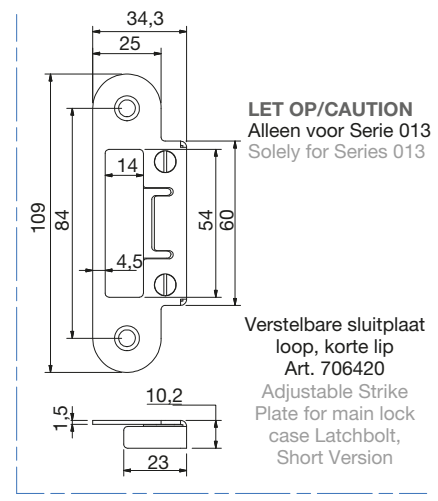
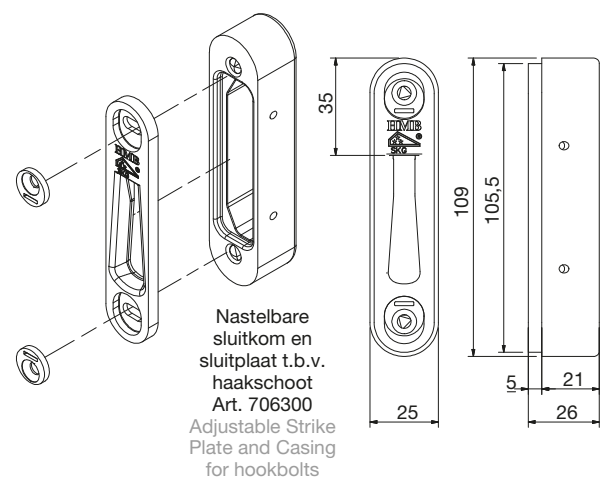

Advies
Gebruik RVS schroeven die goedgekeurd zijn door SKH. De maten van deze schroeven vindt u terug in de verschroefingstabel. Deze maten gelden voor zowel de Mps als het sluitgarnituur.

LET OP: Maten controleren in het werk!

Advice
Use stainless steel screws that are approved by SKH. Approved measurements can be found in the table with fitting screws. These measurements are to be used for the Mpl as well as the strike plates.

CAUTION: Double-check your measurements as you work!

	Schroefmaten serie SKG-IKOB / Screws & Hinges SKG-IKOB			
	SKG2/RC2		SKG3/RC3	
	Naaldhout / Softwood	Loofhout / Hardwood	Naaldhout / Softwood	Loofhout / Hardwood
Voorplaat / Frontplate	4 x 40 mm	4 x 40 mm	n.v.t.	4,5 x 45 mm*
Sluitkom hoofdkast / Strike plate casing main case	4 x 40 mm	4 x 30 mm	n.v.t.	4,5 x 45 mm*
Sluitkom bijzetkast / Strike plate casing additional case	4 x 40 mm	4 x 30 mm	n.v.t.	4,5 x 45 mm*
Sluitplaten hoofd/bijzet / Strike plate main/additional case	4 x 40 mm	4 x 30 mm	n.v.t.	4,5 x 45 mm*

* Schroeven: SKH gecertificeerd

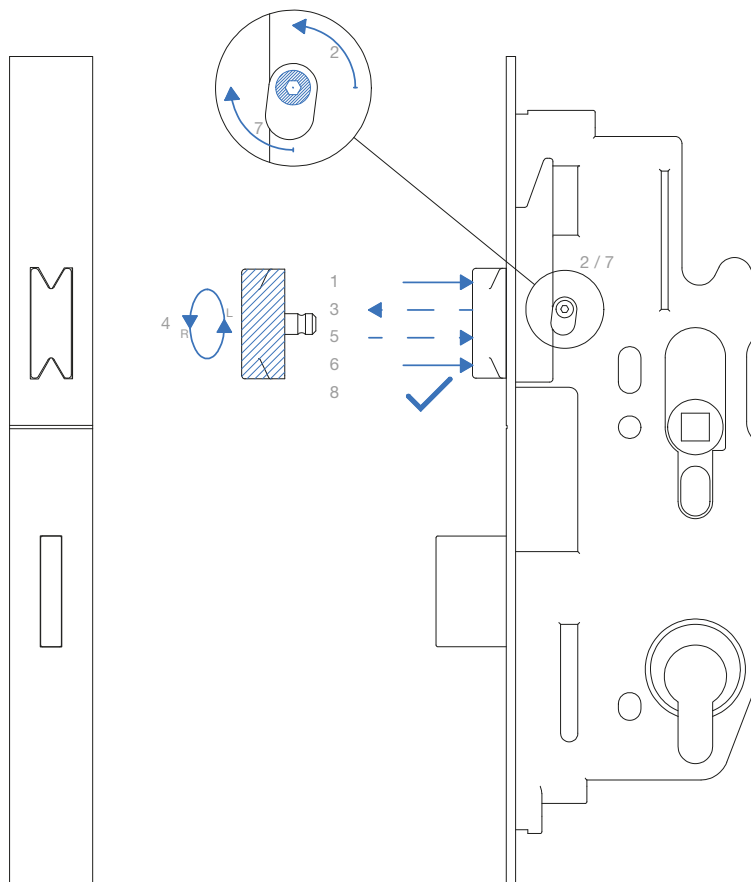

Omkeren dagschoot:

- 1 - Druk de dagschoot in tot deze gelijk ligt met de voorplaat. Het boutje is nu zichtbaar (zie nr. 1 op afb. 1).
- 2 - Draai het boutje los en verwijder deze (zie nr. 2 op afb. 1).
- 3 - Verwijder de dagschoot (zie nr. 3 op afb. 1).
- 4 - Draai de dagschoot om (zie nr. 4 op afb. 1).
- 5 - Plaats de dagschoot terug in het slot (zie nr. 5 op afb. 1).
- 6 - Druk de dagschoot in tot het gelijk ligt met de voorplaat, plaats vervolgens het boutje weer in de opening (zie nr. 6 op afb. 1).
- 7 - Draai het boutje vast (zie nr. 7 op afb. 1).