

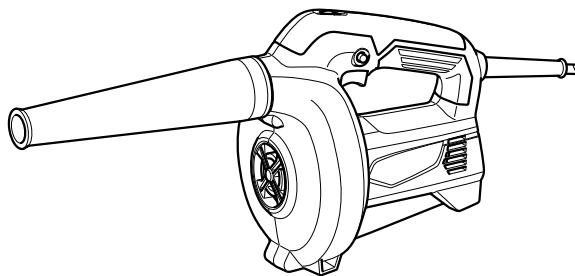

GB	Blower	Instruction manual
F	Souffleur	Manuel d'instructions
D	Gebläse	Betriebsanleitung
I	Soffiante	Istruzioni per l'uso
NL	Luchtblazer	Gebruiksaanwijzing
E	Sopladora	Manual de instrucciones
P	Soprador	Manual de instruções
DK	Blæser	Brugsanvisning
GR	Φυσητήρας	Οδηγίες χρήσης
TR	Üfleyici	Kullanım kılavuzu

M4000



013218



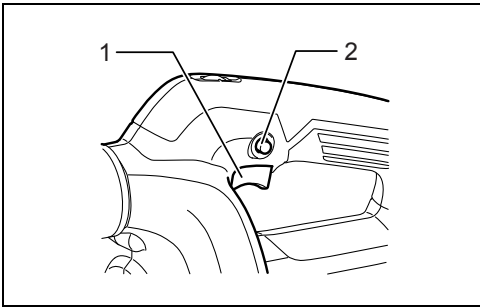

1

013219

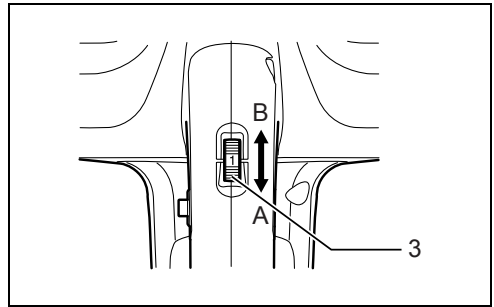

2

013220

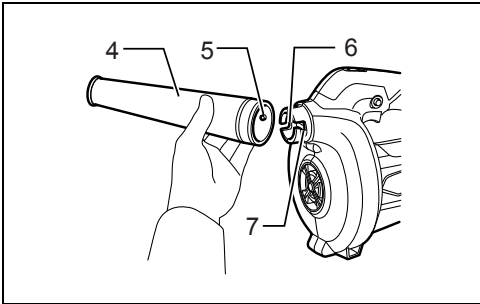

3

013221

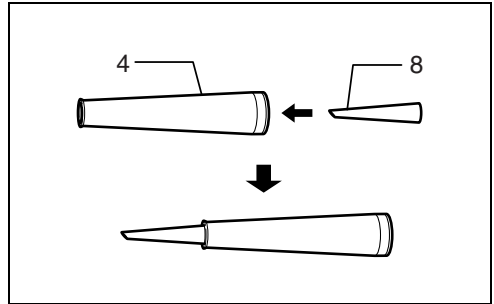

4

006296

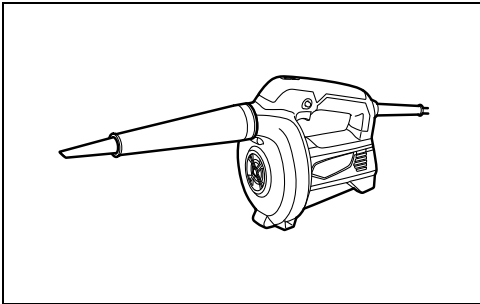

5

013222

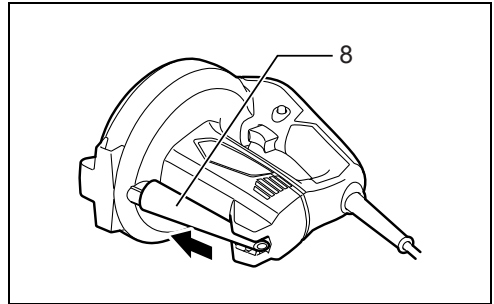

6

013223

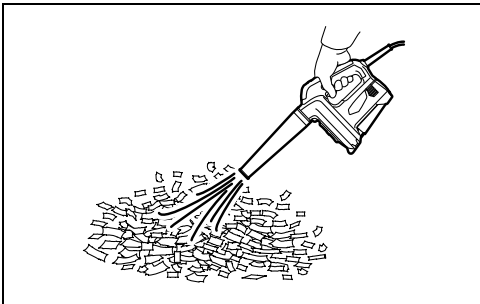

7

013224

ENGLISH (Original instructions)

Explanation of general view

- | | | |
|------------------------------|------------------|----------------|
| 1. Switch trigger | 4. Nozzle | 7. Notch |
| 2. Lock button | 5. Pin | 8. Sash nozzle |
| 3. Air volume adjusting dial | 6. Blower outlet | |

SPECIFICATIONS

Model		M4000
Capacities	Max. air volume	1.2 - 2.9 m ³ /min.
No load speed (min ⁻¹)		8,500 - 16,000
Overall length		427 mm
Net weight		1.5 kg
Safety class		□/II

- Due to our continuing program of research and development, the specifications herein are subject to change without notice.
- Specifications may differ from country to country.
- Weight according to EPTA-Procedure 01/2003

Intended use ENE018-1
The tool is intended for blowing dust.

Power supply ENF002-2
The tool should be connected only to a power supply of the same voltage as indicated on the nameplate, and can only be operated on single-phase AC supply. They are double-insulated and can, therefore, also be used from sockets without earth wire.

General Power Tool Safety Warnings

GEA010-1
⚠ WARNING Read all safety warnings and all instructions. Failure to follow the warnings and instructions may result in electric shock, fire and/or serious injury.

Save all warnings and instructions for future reference.

BLOWER SAFETY WARNINGS

- GEB073-1
1. **Always use protective goggles, a cap and mask when using the blower.**
 2. **Never point the nozzle at anyone in the vicinity when using the blower.**
 3. **Warning - Electric shock could occur if used on wet surfaces. Do not expose to rain. Store indoors.**
 4. **Never block suction inlet and/or blower outlet. Increased motor revolution may cause dangerous fan breakage.**
 5. **The blower is not intended for use by young children or infirm persons without supervision.**
 6. **Young children should be supervised to ensure that they do not play with the blower.**

SAVE THESE INSTRUCTIONS.

⚠ WARNING:
DO NOT let comfort or familiarity with product (gained from repeated use) replace strict adherence to safety rules for the subject product. MISUSE or failure to follow the safety rules stated in this instruction manual may cause serious personal injury.

FUNCTIONAL DESCRIPTION

⚠ CAUTION:
• Always be sure that the tool is switched off and unplugged before adjusting or checking function on the tool.

Switch action

⚠ CAUTION:
• Before plugging in the tool, always check to see that the switch trigger actuates properly and returns to the "OFF" position when released. (Fig. 1)
To start the tool, simply pull the switch trigger. Release the switch trigger to stop.
For continuous operation, pull the switch trigger and then push in the lock button, and then release the switch trigger.
To stop the tool from the locked position, pull the switch trigger fully, then release it.

Air volume adjusting dial (Fig. 2)

Air speed and volume can be adjusted without positive stops by turning the air volume adjusting dial.
To obtain high speed and increase volume, turn the air volume adjusting dial to the A direction shown in the figure (for the bigger number). Turn the air volume adjusting dial to the B direction (for the smaller number) to obtain low speed and to decrease the air volume.

ASSEMBLY

CAUTION:

- Always be sure that the tool is switched off and unplugged before carrying out any work on the tool.

Installing or removing the nozzle (Fig. 3)

Align the pin protruding inside the nozzle with the notch on the tool, push the nozzle to the blower outlet and then securely turn the nozzle clockwise.

To remove the nozzle, turn counterclockwise and pull it out.

Installing the sash nozzle (Fig. 4)

Sash nozzle is convenient for operation in a sash rail, corner or tight place between cabinets. Secure the sash nozzle by inserting it into the nozzle from the back of the nozzle.

Install the nozzle with the attached sash nozzle. (Fig. 5)

Sash nozzle storage (Fig. 6)

When not in use, the sash nozzle can be conveniently stored at the bottom of the tool as shown in the figure.

OPERATION

Blowing (Fig. 7)

Point the tool to the object to be blown off and turn on the tool.

MAINTENANCE

CAUTION:

- Always be sure that the tool is switched off and unplugged before attempting to perform inspection or maintenance.
- Never use gasoline, benzine, thinner, alcohol or the like. Discoloration, deformation or cracks may result.

To maintain product SAFETY and RELIABILITY, repairs, carbon brush inspection and replacement, any other maintenance or adjustment should be performed by Makita Authorized Service Centers, always using Makita replacement parts.

Noise ENG905-1

The typical A-weighted noise level determined according to EN60745:

Sound pressure level (L_{pA}): 90 dB (A)

Sound power level (L_{WA}): 101 dB (A)

Uncertainty (K): 3 dB (A)

Wear ear protection.

Vibration ENG900-1

The vibration total value (tri-axial vector sum) determined according to EN60745:

Work mode: operation without load

Vibration emission (a_h): 2.5 m/s² or less

Uncertainty (K): 1.5 m/s²

ENG901-1

- The declared vibration emission value has been measured in accordance with the standard test method and may be used for comparing one tool with another.
- The declared vibration emission value may also be used in a preliminary assessment of exposure.

WARNING:

- The vibration emission during actual use of the power tool can differ from the declared emission value depending on the ways in which the tool is used.
- Be sure to identify safety measures to protect the operator that are based on an estimation of exposure in the actual conditions of use (taking account of all parts of the operating cycle such as the times when the tool is switched off and when it is running idle in addition to the trigger time).

For European countries only

ENH101-18

EC Declaration of Conformity

Makita declares that the following Machine(s):

Designation of Machine:

Blower

Model No./Type: M4000

Conforms to the following European Directives:

2006/42/EC

They are manufactured in accordance with the following standard or standardized documents:

EN60745

The technical file in accordance with 2006/42/EC is available from:

Makita, Jan-Baptist Vinkstraat 2, 3070, Belgium

1. 12. 2014



Yasushi Fukaya
Director

Makita, Jan-Baptist Vinkstraat 2, 3070, Belgium

- | | | |
|---------------------------------------|------------------------|-----------|
| 1. Gâchette | 4. Gicleur | 8. Tuyère |
| 2. Bouton de verrouillage | 5. Broche | |
| 3. Molette de réglage du volume d'air | 6. Sortie du souffleur | |
| | 7. Entaille | |

SPÉCIFICATIONS

Modèle		M4000
Capacités	Volume d'air max.	1,2 à 2,9 m ³ /min
Vitesse à vide (min ⁻¹)		8 500 - 16 000
Longueur totale		427 mm
Poids net		1,5 kg
Niveau de sécurité		□/II

- Étant donné l'évolution constante de notre programme de recherche et de développement, les spécifications contenues dans ce manuel sont sujettes à des modifications sans préavis.
- Les spécifications peuvent varier suivant les pays.
- Poids conforme à la procédure EPTA 01/2003

Utilisations ENE018-1
Cet outil est conçu pour le soufflage de la poussière.

Alimentation ENF002-2
L'outil ne doit être raccordé qu'à une alimentation de la même tension que celle qui figure sur la plaque signalétique, et il ne peut fonctionner que sur un courant secteur monophasé. Réalisé avec une double isolation, il peut de ce fait être alimenté sans mise à la terre.

Consignes de sécurité générales des outils électriques

GEA010-1

⚠ AVERTISSEMENT Veuillez lire toutes les consignes de sécurité et les instructions. Il y a un risque de choc électrique, d'incendie et/ou de blessure grave si les consignes et les instructions ne sont pas toutes respectées.

Conservez toutes les consignes et instructions pour référence ultérieure.

AVERTISSEMENTS DE SÉCURITÉ RELATIFS AU SOUFFLEUR

GEB073-1

1. **Portez toujours des lunettes de protection, un casque et un masque lorsque vous utilisez le souffleur.**
2. **N'orientez jamais le gicleur vers une personne située à proximité pendant le fonctionnement du souffleur.**
3. **Avertissement : l'utilisation sur une surface mouillée risque de provoquer un choc électrique. Gardez à l'abri de la pluie. Entreposez à l'intérieur.**
4. **N'obturez jamais l'entrée d'aspiration et/ou la sortie du souffleur. Un régime de rotation accru du moteur risque de provoquer la cassure du**

ventilateur et d'entraîner une situation dangereuse.

5. **Le souffleur n'est pas conçu pour être utilisé sans surveillance par de jeunes enfants ou des personnes handicapées.**
6. **Les jeunes enfants doivent être surveillés pour s'assurer qu'ils ne jouent pas avec le souffleur.**

CONSERVEZ CES INSTRUCTIONS.

⚠ AVERTISSEMENT :
NE vous laissez PAS tromper (au fil d'une utilisation répétée) par un sentiment d'aisance et de familiarité avec le produit, en négligeant le respect rigoureux des consignes de sécurité qui accompagnent l'outil. Une UTILISATION INCORRECTE de l'outil ou le non-respect des consignes de sécurité indiquées dans ce manuel d'instructions peuvent causer des blessures graves.

DESCRIPTION DU FONCTIONNEMENT

⚠ ATTENTION :

- Assurez-vous toujours que l'outil est éteint et débranché avant de le régler ou vérifier son fonctionnement.

Interrupteurs

⚠ ATTENTION :

- Avant de brancher l'outil, vérifiez toujours que la gâchette fonctionne correctement et revient en position d'arrêt (OFF) lorsqu'elle est relâchée. **(Fig. 1)**

Pour mettre l'outil en marche, appuyez simplement sur la gâchette. Pour l'arrêter, relâchez la gâchette. Pour un fonctionnement continu, appuyez sur la gâchette, enfoncez le bouton de verrouillage, puis relâchez la gâchette.

Pour arrêter l'outil alors qu'il est en position verrouillée, appuyez à fond sur la gâchette puis relâchez-la.

Molette de réglage du volume d'air (Fig. 2)

Pour régler la vitesse et le volume d'air sans arrêts positifs, tournez la molette de réglage du volume d'air. Pour obtenir une vitesse élevée et augmenter le volume, tournez la molette de réglage du volume d'air dans le sens A illustré sur la figure (pour le numéro plus grand). Tournez la molette de réglage du volume d'air dans le sens B (pour le numéro plus petit) afin d'obtenir une faible vitesse et diminuer le volume d'air.

ASSEMBLAGE

⚠ ATTENTION :

- Avant d'effectuer toute intervention sur l'outil, assurez-vous toujours qu'il est éteint et débranché.

Installation et retrait du gicleur (Fig. 3)

Alignez la broche qui dépasse à l'intérieur du gicleur sur l'entaille de l'outil, enfoncez le gicleur dans la sortie du souffleur, puis tournez fermement le gicleur dans le sens des aiguilles d'une montre.

Pour retirer le gicleur, tournez-le dans le sens inverse des aiguilles d'une montre et sortez-le.

Installation de la tuyère (Fig. 4)

La tuyère est pratique pour le fonctionnement dans un jet d'eau, un coin ou un lieu étroit entre des armoires. Fixez la tuyère en l'insérant dans le gicleur depuis l'arrière de ce dernier.

Installez le gicleur avec la tuyère fixée. (Fig. 5)

Rangement de la tuyère (Fig. 6)

Lorsque vous n'utilisez pas la tuyère, vous pouvez la ranger dans la partie inférieure de l'outil, comme illustré sur la figure.

FONCTIONNEMENT

Soufflage (Fig. 7)

Pointez l'outil vers l'objet à souffler et allumez l'outil.

ENTRETIEN

⚠ ATTENTION :

- Assurez-vous toujours que l'outil est éteint et débranché avant d'effectuer tout travail d'inspection ou d'entretien.
- N'utilisez jamais d'essence, de benzine, de diluant, d'alcool ou de produit similaire. Ces produits risquent de provoquer des décolorations, des déformations ou des fissures.

Pour assurer la SÉCURITÉ et la FIABILITÉ du produit, toute réparation, inspection et remplacement des charbons, ainsi que toute autre tâche de maintenance ou de réglage, doivent être effectués par un Centre de service agréé Makita, toujours avec des pièces de rechange Makita.

Bruit

ENG905-1

Les niveaux de bruit pondéré A typiques ont été mesurés selon la norme EN60745 :

Niveau de pression sonore (L_{pA}) : 90 dB (A)

Niveau de puissance sonore (L_{WA}) : 101 dB (A)

Incertitude (K) : 3 dB (A)

Portez des protections auditives.

Vibrations

ENG900-1

La valeur totale de vibration (somme du vecteur triaxial) a été déterminée selon la norme EN60745 :

Mode de fonctionnement : fonctionnement sans charge

Émission des vibrations (a_{h1}) : 2,5 m/s² ou moins

Incertitude (K) : 1,5 m/s²

ENG901-1

- La valeur de l'émission des vibrations déclarée a été mesurée conformément à la méthode de test standard et peut être utilisée afin de comparer des outils entre eux.
- La valeur de l'émission des vibrations déclarée peut également être utilisée lors d'une évaluation préliminaire de l'exposition.

⚠ AVERTISSEMENT :

- Selon la manière dont l'outil est utilisé, il est possible que l'émission des vibrations pendant l'utilisation réelle de l'outil électrique diffère de la valeur de l'émission déclarée.
- Veillez à identifier les mesures de sécurité destinées à protéger l'opérateur et établies en fonction de l'estimation de l'exposition dans les conditions réelles d'utilisation (en prenant en compte toutes les étapes du cycle de fonctionnement, telles que les périodes de mise hors tension de l'outil, les périodes de fonctionnement au ralenti et les périodes de mise en route).

Pour les pays d'Europe uniquement

ENH101-18

Déclaration de conformité CE

Makita déclare que la/les machine(s) suivante(s) :

Nom de la machine :

Souffleur

N° de modèle/Type : M4000

sont conformes aux directives européennes suivantes :

2006/42/CE

sont produites conformément aux normes ou documents de normalisation suivants :

EN60745

Le dossier technique conforme à la norme 2006/42/CE est disponible auprès de :

Makita, Jan-Baptist Vinkstraat 2, 3070, Belgique

1. 12. 2014



Yasushi Fukaya
Directeur

Makita, Jan-Baptist Vinkstraat 2, 3070, Belgique

DEUTSCH (Originalanweisungen)

Erklärung der Gesamtdarstellung

- | | | |
|--------------------------------|-------------------|----------------|
| 1. Ein/Aus-Schalter | 4. Düse | 7. Kerbe |
| 2. Arretiertaste | 5. Stift | 8. Schlitzdüse |
| 3. Einstellrad für Luftvolumen | 6. Gebläseausgang | |

TECHNISCHE DATEN

Modell		M4000
Leistungen	Max. Luftmenge	1,2 bis 2,9 m ³ /min
Leerlaufdrehzahl (min ⁻¹)		8.500 - 16.000
Gesamtlänge		427 mm
Nettogewicht		1,5 kg
Schutzklasse		□/II

- Aufgrund unserer beständigen Forschungen und Weiterentwicklungen sind Änderungen an den hier angegebenen Technischen Daten ohne Vorankündigung vorbehalten.
- Die Technischen Daten können in den einzelnen Ländern voneinander abweichen.
- Gewicht entsprechend EPTA-Verfahren 01/2003

Verwendungszweck ENE018-1

Dieses Werkzeug wurde für das Wegblasen oder Aufsaugen von Staub entwickelt.

Stromversorgung ENF002-2

Das Werkzeug darf nur an eine Stromversorgung mit Einphasen-Wechselstrom mit der auf dem Typenschild angegebenen Spannung angeschlossen werden. Das Werkzeug verfügt über ein doppelt isoliertes Gehäuse und kann daher auch an einer Stromversorgung ohne Schutzkontakt betrieben werden.

Allgemeine Sicherheitshinweise für Elektrowerkzeuge

GEA010-1

⚠️ WARNUNG Lesen Sie alle Sicherheitshinweise und Anweisungen sorgfältig durch. Wenn die Hinweise und Anweisungen nicht beachtet werden, besteht die Gefahr eines Stromschlags, Brands und/oder das Risiko von ernsthaften Verletzungen.

Bewahren Sie alle Hinweise und Anweisungen zur späteren Referenz gut auf.

SICHERHEITSHINWEISE ZUM GEBLÄSE

GEB073-1

1. Tragen Sie immer Schutzbrille, Mütze und Maske, wenn Sie das Gebläse verwenden.
2. Richten Sie die Düse niemals auf eine Person in Ihrer Nähe, wenn Sie das Gebläse verwenden.
3. **Warnung – Bei Verwendung auf nassen Oberflächen kann es zu Stromschlägen kommen. Setzen Sie das Werkzeug nicht dem Regen aus. Bewahren Sie das Werkzeug in einem geschlossenen Raum auf.**
4. **Blockieren Sie niemals die Ansaugöffnung und/oder den Gebläseausgang. Eine erhöhte**

Motordrehzahl kann zu einem gefährlichen Brechen des Ventilators führen.

5. **Kleinkinder oder gebrechlichen Personen dürfen das Gebläse nicht ohne Aufsicht bedienen.**
6. **Kleinkinder sollten beaufsichtigt werden, um sicherzustellen, dass sie nicht mit dem Gebläse spielen.**

BEWAHREN SIE DIESE ANLEITUNG SORGFÄLTIG AUF.

⚠️ WARNUNG:

Lassen Sie sich **NIE** durch Bequemlichkeit oder (aus fortwährendem Gebrauch gewonnener) Vertrautheit mit dem Werkzeug dazu verleiten, die Sicherheitsregeln für das Werkzeug zu missachten. Bei **MISSBRÄUCLICHER** Verwendung des Werkzeugs oder Missachtung der in diesem Handbuch enthaltenen Sicherheitshinweise kann es zu **schweren Verletzungen** kommen.

FUNKTIONSBESCHREIBUNG

⚠️ ACHTUNG:

- Schalten Sie das Werkzeug stets aus und ziehen Sie den Stecker, bevor Sie Einstellungen am Werkzeug oder eine Funktionsprüfung des Werkzeugs vornehmen.

Einschalten

⚠️ ACHTUNG:

- Achten Sie vor dem Einstecken des Netzsteckers des Werkzeugs in die Steckdose darauf, dass sich der Ein/Aus-Schalter korrekt bedienen lässt und beim Loslassen in die Position „OFF“ (AUS) zurückkehrt. (Abb. 1)

Betätigen Sie zum Starten des Werkzeugs einfach den Ein/Aus-Schalter. Lassen Sie zum Ausschalten des Werkzeugs den Ein/Aus-Schalter los.

Zum Einschalten des Dauerbetriebs betätigen Sie den Ein/Aus-Schalter, drücken Sie dann die Arretiertaste hinein und lassen Sie den Ein/Aus-Schalter los. Zum Ausschalten des Werkzeugs bei arretiertem Ein/Aus-Schalter drücken Sie den Ein/Aus-Schalter voll hinein, und lassen Sie den Schalter dann los.

Einstellrad für Luftvolumen (Abb. 2)

Luftgeschwindigkeit und Luftvolumen können ohne Ausschalten des Werkzeugs mit dem Einstellrad für das Luftvolumen angepasst werden.

Für eine höhere Geschwindigkeit und ein höheres Volumen das Einstellrad für das Luftvolumen in Richtung A drehen (für eine höhere Ziffer, siehe Abbildung). Drehen Sie das Einstellrad für das Luftvolumen in Richtung B (für eine kleinere Ziffer), um die Geschwindigkeit und das Volumen zu verringern.

MONTAGE

⚠ ACHTUNG:

- Schalten Sie das Werkzeug stets aus und ziehen Sie den Netzstecker, bevor Sie irgendwelche Arbeiten am Werkzeug durchführen.

Montieren und Demontieren der Düse (Abb. 3)

Richten Sie den in der Düse hervorstehenden Stift an der Kerbe am Werkzeug aus, drücken Sie die Düse auf den Gebläseausgang und sichern Sie anschließend die Düse, indem Sie sie im Uhrzeigersinn drehen. Drehen Sie zum Entfernen die Düse entgegen dem Uhrzeigersinn und ziehen Sie sie heraus.

Montieren der Schlitzdüse (Abb. 4)

Die Schlitzdüse ist praktisch für die Verwendung bei Laufschiene, Ecken oder engen Stellen zwischen Schranken. Sichern Sie die Schlitzdüse, indem Sie sie von hinten in die Düse einsetzen.

Die Düse mit der angefügten Schlitzdüse montieren. (Abb. 5)

Aufbewahren der Schlitzdüse (Abb. 6)

Bei Nichtverwendung können Sie die Schlitzdüse an der Unterseite des Werkzeugs aufbewahren (siehe Abbildung).

BETRIEB

Blasen (Abb. 7)

Richten Sie das Werkzeug auf das wegzublasene Objekt, und schalten Sie das Werkzeug ein.

WARTUNG

⚠ ACHTUNG:

- Schalten Sie das Werkzeug aus und ziehen Sie immer den Netzstecker, bevor Sie Kontrollen oder Wartungsarbeiten am Werkzeug vornehmen.
- Verwenden Sie zum Reinigen niemals Kraftstoffe, Benzin, Verdüner, Alkohol oder ähnliches. Dies kann zu Verfärbungen, Verformungen oder Rissen führen.

Zur Gewährleistung der SICHERHEIT und ZUVERLÄSSIGKEIT des Produkts dürfen Reparaturen, Inspektion und Austausch der Kohlebürsten sowie alle anderen Wartungsarbeiten und Einstellungen nur in von Makita autorisierten Servicecentern ausgeführt werden. Dabei sind ausschließlich Makita-Ersatzteile zu verwenden.

Schallpegel

ENG905-1

Typischer A-bewerteter Schallpegel nach EN60745:

Schalldruckpegel (L_{pA}): 90 dB (A)

Schalleistungspegel (L_{WA}): 101 dB (A)

Abweichung (K): 3 dB (A)

Tragen Sie Gehörschutz.

Schwingung

ENG900-1

Schwingungsgesamtwerte (Vektorsumme dreier Achsen) nach EN60745:

Arbeitsmodus: Betrieb ohne Last

Schwingungsbelastung (a_h): 2,5 m/s² oder weniger

Abweichung (K): 1,5 m/s²

ENG901-1

- Der hier angegebene Wert für die erzeugten Schwingungen wurde gemäß dem genormten Testverfahren ermittelt und kann als Vergleich zu anderen Werkzeugen herangezogen werden.
- Der angegebene Wert für die erzeugten Schwingungen ist außerdem für eine vorbeugende Bewertung der Belastung zu verwenden.

⚠ WARNUNG:

- Die Schwingungsbelastung kann bei tatsächlichem Gebrauch des Elektrowerkzeugs in Abhängigkeit von der Handhabung des Elektrowerkzeugs von dem hier aufgeführten Wert abweichen.
- Stellen Sie sicher, dass Schutzmaßnahmen für den Bediener getroffen werden, die auf den unter den tatsächlichen Arbeitsbedingungen zu erwartenden Belastungen beruhen (beziehen Sie alle Bestandteile des Arbeitsablaufs ein, also zusätzlich zu den Arbeitszeiten auch Zeiten, in denen das Werkzeug ausgeschaltet ist oder ohne Last läuft).

Nur für europäische Länder

ENH101-18

EG-Konformitätserklärung

Makita erklärt, dass die nachfolgende(n) Maschine(n):

Bezeichnung der Maschine(n):

Gebläse

Nummer/Typ des Modells: M4000

den folgenden Richtlinien der Europäischen Union genügt/genügen:

2006/42/EG

Sie werden gemäß den folgenden Standards oder Normen gefertigt:

EN60745

Die technischen Unterlagen gemäß 2006/42/EG sind erhältlich von:

Makita, Jan-Baptist Vinkstraat 2, 3070, Belgien

1. 12. 2014



Yasushi Fukaya

Direktor

Makita, Jan-Baptist Vinkstraat 2, 3070, Belgien

ITALIANO (Istruzioni originali)

Spiegazione della vista generale

- | | | |
|---|--------------------------|---------------------|
| 1. Interruttore di accensione | 4. Ugello | 8. Ugello per telai |
| 2. Pulsante di bloccaggio | 5. Perno | |
| 3. Ghiera di regolazione del volume dell'aria | 6. Scarico del soffiante | |
| | 7. Tacca | |

CARATTERISTICHE TECNICHE

Modello		M4000
Capacità	Volume massimo dell'aria	1,2 - 2,9 m ³ /min.
Velocità a vuoto (min ⁻¹)		8.500 - 16.000
Lunghezza complessiva		427 mm
Peso netto		1,5 kg
Classe di sicurezza		□/II

- Le caratteristiche tecniche riportate di seguito sono soggette a modifiche senza preavviso in virtù del nostro programma continuo di ricerca e sviluppo.
- Le caratteristiche tecniche possono differire da paese a paese.
- Peso determinato in conformità con la EPTA-Procedure 01/2003

Uso previsto

ENE018-1

L'utensile è progettato per il soffiaggio della polvere.

Alimentazione

ENF002-2

L'utensile deve essere collegato a una presa di corrente con la stessa tensione di quella indicata sulla targhetta e può funzionare soltanto con corrente alternata monofase. L'utensile è dotato di doppio isolamento, pertanto può essere usato anche con prese di corrente sprovviste della messa a terra.

Avvertenze generali di sicurezza per l'uso dell'utensile

GEB010-1

⚠ AVVERTENZA Leggere attentamente tutte le avvertenze di sicurezza e le istruzioni. La mancata osservanza delle istruzioni e delle avvertenze riportate di seguito potrebbe provocare scosse elettriche, incendi e/o lesioni gravi.

Conservare le avvertenze e le istruzioni per riferimenti futuri.

AVVERTENZE DI SICUREZZA PER IL SOFFIANTE

GEB073-1

1. **Utilizzare sempre gli occhiali di protezione, un copricapo e una maschera durante l'uso del soffiante.**
2. **Non puntare l'ugello contro persone nelle vicinanze mentre si utilizza il soffiante.**
3. **Avvertenza - L'utilizzo su superfici bagnate può causare scariche elettriche. Evitare l'esposizione alla pioggia. Conservare al chiuso.**
4. **Evitare l'ostruzione dell'apertura di aspirazione e/o dello scarico del soffiante. Un aumento di giri del motore può causare una pericolosa rottura della ventola.**

5. **Il soffiante non è destinato all'uso da parte di bambini o persone invalide senza supervisione.**

6. **I bambini devono essere tenuti sotto controllo per evitare che giochino con il soffiante.**

CONSERVARE QUESTE ISTRUZIONI.

⚠ AVVERTENZA:
Non lasciare che la familiarità acquisita con il prodotto (dovuta all'uso ripetuto) provochi l'inosservanza delle norme di sicurezza. L'uso improprio o la mancata osservanza delle norme di sicurezza indicate in questo manuale possono provocare gravi lesioni personali.

DESCRIZIONE FUNZIONALE

⚠ ATTENZIONE:

- Prima di regolare o controllare le funzioni dell'utensile, verificare sempre che l'utensile sia spento e scollegato dall'alimentazione.

Azionamento dell'interruttore

⚠ ATTENZIONE:

- Prima di collegare l'utensile, verificare che l'interruttore di accensione funzioni correttamente e che ritorni alla posizione "OFF" una volta rilasciato (**Fig. 1**).

Per avviare l'utensile è sufficiente tirare l'interruttore di accensione. Rilasciare l'interruttore di accensione per spegnere l'utensile.

Per il funzionamento continuo, tirare l'interruttore di accensione e premere il pulsante di bloccaggio, rilasciando quindi l'interruttore di accensione.

Per arrestare l'utensile dalla posizione di blocco, tirare completamente l'interruttore di accensione e rilasciarlo.

Ghiera di regolazione del volume dell'aria (Fig. 2)

Il volume e la velocità dell'aria possono essere regolati senza interrompere il lavoro ruotando la ghiera di regolazione del volume dell'aria.

Per ottenere una velocità superiore e aumentare il volume, ruotare la ghiera di regolazione del volume dell'aria nella direzione A mostrata in figura (verso il numero più grande). Ruotare la ghiera di regolazione del volume dell'aria in direzione B (verso il numero più piccolo) per ottenere una velocità inferiore e ridurre il volume dell'aria.

MONTAGGIO

⚠ ATTENZIONE:

- Prima di iniziare qualsiasi operazione sull'utensile, verificare sempre che l'utensile sia spento e scollegato dall'alimentazione.

Installazione o rimozione dell'ugello (Fig. 3)

Allineare il perno sporgente all'interno dell'ugello con la tacca sull'utensile, spingere l'ugello nello scarico del soffiante e ruotare l'ugello in senso orario.

Per rimuovere l'ugello, ruotarlo in senso antiorario ed estrarlo.

Installazione dell'ugello per telai (Fig. 4)

L'ugello per telai può essere utilizzato per operare comodamente nei telai degli infissi, negli angoli o negli spazi stretti tra i mobili. Per fissare l'ugello per telai, inserirlo nell'esposizione dalla parte posteriore.

Installare l'ugello con l'ugello per telai applicato (Fig. 5).

Conservazione dell'ugello per telai (Fig. 6)

Quando non è in uso, l'ugello per telai può essere comodamente riposto nella parte inferiore dell'utensile, come mostrato in figura.

USO

Soffiaggio (Fig. 7)

Puntare l'utensile verso l'oggetto da soffiare e accendere l'utensile.

MANUTENZIONE

⚠ ATTENZIONE:

- Prima di effettuare operazioni di ispezione e manutenzione sull'utensile, verificare sempre che l'utensile sia spento e scollegato dall'alimentazione.
- Evitare assolutamente di usare benzina, diluenti, solventi, alcol o sostanze simili. In caso contrario, potrebbero verificarsi scoloriture, deformazioni o incrinature.

Per mantenere la sicurezza e l'affidabilità del prodotto, le riparazioni, l'ispezione e la sostituzione delle spazzole in carbonio e qualsiasi altra operazione di manutenzione o regolazione devono essere eseguiti da un centro di

assistenza Makita autorizzato, sempre utilizzando ricambi Makita.

Rumore

ENG905-1

Livello tipico di rumore ponderato A determinato in conformità alla norma EN60745:

Livello di pressione sonora (L_{pA}): 90 dB (A)

Livello di potenza sonora (L_{WA}): 101 dB (A)

Variazione (K): 3 dB (A)

Indossare una protezione acustica.

Vibrazioni

ENG900-1

Valore totale delle vibrazioni (somma vettoriale triassiale) determinato in conformità alla norma EN60745:

Modalità di lavoro: funzionamento a vuoto

Emissione di vibrazioni (a_h): 2,5 m/s² o inferiore

Variazione (K): 1,5 m/s²

ENG901-1

- Il valore di emissione delle vibrazioni dichiarato è stato misurato in conformità con il metodo di test standard e può essere utilizzato per confrontare tra loro diversi utensili.
- Il valore dell'emissione delle vibrazioni dichiarato può anche essere usato per stime preliminari dell'esposizione.

⚠ AVVERTENZA:

- L'emissione delle vibrazioni durante l'uso effettivo dell'utensile elettrico può risultare diversa rispetto al valore dichiarato, in base alla modalità d'uso dell'utensile.
- Assicurarsi di individuare le necessarie misure di sicurezza per proteggere l'operatore in base a una stima dell'esposizione nelle condizioni reali di utilizzo (prendendo in considerazione tutte le fasi del ciclo operativo, come quante volte l'utensile viene spento e i periodi in cui rimane inattivo, oltre al tempo di avviamento).

Solo per i paesi europei

ENH101-18

Dichiarazione di conformità CE

Makita dichiara che le macchine seguenti:

Denominazione dell'utensile:

Soffiante

N. modello/Tipo: M4000

conformi alle seguenti direttive europee:

2006/42/EC

Sono prodotte in conformità agli standard o ai documenti standardizzati riportati di seguito:

EN60745

Il documento tecnico ai sensi della Direttiva europea 2006/42/EC è disponibile presso:

Makita, Jan-Baptist Vinkstraat 2, 3070, Belgio

1. 12. 2014



Yasushi Fukaya
Direttore

Makita, Jan-Baptist Vinkstraat 2, 3070, Belgio

NEDERLANDS (Originele instructies)

Verklaring van het onderdelenoverzicht

- | | | |
|------------------------|--------------------|-----------------|
| 1. Aan/uit-schakelaar | 4. Mondstuk | 7. Inkeping |
| 2. Vergrendelknop | 5. Pen | 8. Railmondstuk |
| 3. Luchtvolumeregelaar | 6. Uitblaasopening | |

TECHNISCHE GEGEVENS

Model		M4000
Capaciteiten	Max. luchtvolume	1,2 - 2,9 m ³ /min
Nullasttoerental (min ⁻¹)		8.500 - 16.000
Totale lengte		427 mm
Nettogewicht		1,5 kg
Veiligheidsklasse		□/II

- Als gevolg van ons doorlopende onderzoeks- en ontwikkelingsprogramma, zijn de technische gegevens van dit gereedschap onderhevig aan veranderingen zonder voorafgaande kennisgeving.
- De technische gegevens kunnen van land tot land verschillen.
- Gewicht volgens EPTA-procedure 01/2003

Gebruiksdoel ENE018-1
Het gereedschap is bedoeld om stof te blazen.

Voeding ENF002-2
Het gereedschap mag uitsluitend worden aangesloten op een voeding met dezelfde spanning als aangegeven op het typeplaatje en werkt alleen op enkele-fase wisselstroom. Het gereedschap is dubbel geïsoleerd en mag derhalve ook op een niet-geaard stopcontact worden aangesloten.

Algemene veiligheidswaarschuwingen voor elektrisch gereedschap

GEA010-1

⚠ WAARSCHUWING Lees alle veiligheidswaarschuwingen en alle instructies. Het niet volgen van de waarschuwingen en instructies kan leiden tot elektrische schokken, brand en/of ernstig letsel.

Bewaar alle waarschuwingen en instructies om in de toekomst te kunnen raadplegen.

VEILIGHEIDSWAARSCHUWINGEN SPECIFIEK VOOR EEN LUCHTBLAZER

GEB073-1

1. **Gebruik altijd een veiligheidsbril, een pet en een gezichtsmasker tijdens het gebruik van de luchtblazer.**
2. **Richt het mondstuk nooit op iemand in de buurt tijdens het gebruik van de luchtblazer.**
3. **Waarschuwing: u kunt een elektrische schok krijgen bij gebruik op een natte ondergrond. Stel het gereedschap niet bloot aan regen. Bewaar binnenshuis.**
4. **Blokkeer de aanzuigopening en/of uitblaasopening nooit. Door het olopende**

- motortoerental kunnen de ventilatorschoepen afbreken en kan een gevaarlijke situatie ontstaan.**
5. **De luchtblazer is niet bedoeld voor gebruik door jonge kinderen of zieke mensen zonder toezicht.**
 6. **Jonge kinderen moeten onder toezicht staan om ervoor te zorgen dat ze niet met de luchtblazer spelen.**

BEWAAR DEZE INSTRUCTIES.

⚠ WAARSCHUWING:
Laat u NIET misleiden door een vals gevoel van comfort en bekendheid met het gereedschap (na veelvuldig gebruik) en neem alle veiligheidsvoorschriften van het betreffende product altijd strikt in acht. **VERKEERD GEBRUIK** of het niet volgen van de veiligheidsinstructies in deze gebruiksaanwijzing kan leiden tot ernstig persoonlijk letsel.

BESCHRIJVING VAN DE FUNCTIES

⚠ LET OP:
• Controleer altijd of het gereedschap is uitgeschakeld en de stekker uit het stopcontact is getrokken alvorens de functies van het gereedschap te controleren of af te stellen.

Werkning van de aan/uit-schakelaar

⚠ LET OP:
• Controleer altijd, voordat u de stekker in het stopcontact steekt, of de aan/uit-schakelaar op de juiste manier schakelt en weer terugkeert naar de uitstand nadat deze is losgelaten (zie afb. 1).
Om het gereedschap in te schakelen, knijpt u gewoon de aan/uit-schakelaar in. Laat de aan/uit-schakelaar los om het gereedschap te stoppen.
Om het gereedschap continu te laten werken, knijpt u eerst de aan/uit-schakelaar in, drukt u daarna de

vergrendelknop in, en laat u tenslotte de aan/uit-schakelaar los.

Om vanuit de vergrendelde werking het gereedschap te stoppen, knijpt u de aan/uit-schakelaar helemaal in en laat u deze vervolgens weer los.

Luchtvolumeregelaar (zie afb. 2)

De luchtsnelheid en het luchtvolume kunnen worden aangepast zonder het gereedschap uit te schakelen door de luchtvolumeregelaar te draaien.

Voor een hogere luchtsnelheid en een groter luchtvolume draait u de luchtvolumeregelaar in richting A, zoals aangegeven in de afbeelding (naar een hoger cijfer). Draai de luchtvolumeregelaar in richting B (naar een lager cijfer) voor een lagere luchtsnelheid en een kleiner luchtvolume.

ONDERDELEN AANBRENGEN/ VERWIJDEREN

LET OP:

- Controleer altijd of het gereedschap is uitgeschakeld en de stekker uit het stopcontact is getrokken alvorens enige werk aan het gereedschap uit te voeren.

Het mondstuk aanbrengen en verwijderen (zie afb. 3)

Lijn de pen die binnenin het mondstuk uitsteekt uit met de inkeping op het gereedschap, duw het mondstuk op de uitblaasopening en draai daarna het mondstuk stevig rechtsonder.

Om het mondstuk te verwijderen, draait u het linksom en trekt u het eraf.

Het railmondstuk aanbrengen (zie afb. 4)

Het railmondstuk is handig bij gebruik in een schuifrail, hoek of krappe opening tussen kasten. Bevestig het railmondstuk door het vanaf de achterkant in het mondstuk te steken.

Breng het mondstuk met het erin aangebrachte railmondstuk aan (zie afb. 5).

Opbergplaats van het railmondstuk (zie afb. 6)

Als het railmondstuk niet in gebruik is, kunt u het handig opbergen in de onderkant van het gereedschap, zoals aangegeven in de afbeelding.

BEDIENING

Blazen (zie afb. 7)

Richt het gereedschap op het voorwerp dat moet worden weggeblazen en schakel het gereedschap in.

ONDERHOUD

LET OP:

- Zorg er altijd voor dat het gereedschap is uitgeschakeld en de stekker uit het stopcontact is getrokken, voordat u een inspectie of onderhoud uitvoert.

- Gebruik nooit benzine, wasbenzine, thinner, alcohol, enz. Dit kan leiden tot verkleuren, vervormen of barsten.

Om de VEILIGHEID en BETROUWBAARHEID van het gereedschap te handhaven, dienen alle reparaties, controle en vervanging van de koolborstels, onderhoud en afstellingen te worden uitgevoerd door een erkend Makita-servicecentrum, en altijd met gebruikmaking van originele Makita-vervangingsonderdelen.

Geleid

ENG905-1

De typische, A-gewogen geluidsniveaus zijn gemeten volgens EN60745:

Geluidsdrukniveau (L_{pA}): 90 dB (A)

Geluidsvermogeniveau (L_{WA}): 101 dB (A)

Onzekerheid (K): 3 dB (A)

Draag gehoorbescherming.

Trillingen

ENG900-1

De totale trillingswaarde (triaxiale vectorsom) zoals vastgesteld volgens EN60745:

Gebruikstoepassing: onbelaste werking

Trillingsemmissie (a_h): 2,5 m/s² of minder

Onzekerheid (K): 1,5 m/s²

ENG901-1

- De opgegeven trillingsemmissiewaarde is gemeten volgens de standaardtestmethode en kan worden gebruikt om dit gereedschap te vergelijken met andere gereedschappen.
- De opgegeven trillingsemmissiewaarde kan ook worden gebruikt voor een beoordeling vooraf van de blootstelling.

WAARSCHUWING:

- De trillingsemmissie tijdens het gebruik van het elektrisch gereedschap in de praktijk kan verschillen van de opgegeven trillingsemmissiewaarde afhankelijk van de manier waarop het gereedschap wordt gebruikt.
- Zorg ervoor dat veiligheidsmaatregelen worden getroffen ter bescherming van de operator die zijn gebaseerd op een schatting van de blootstelling onder praktijkomstandigheden (rekening houdend met alle fasen van de bedrijfscyclus, zoals de tijdsduur gedurende welke het gereedschap is uitgeschakeld en stationair draait, naast de ingeschakelde tijdsduur).

Alleen voor Europese landen

ENH101-18

EU-verklaring van conformiteit

Makita verklaart dat de volgende machine(s):

Aanduiding van de machine:

Luchtblazer

Modelnr./Type: M4000

Voldoen aan de volgende Europese richtlijnen:

2006/42/EG

Deze zijn gefabriceerd in overeenstemming met de volgende normen of genormaliseerde documenten: EN60745

Het technische bestand volgens 2006/42/EG is
verkrijgbaar bij:
Makita, Jan-Baptist Vinkstraat 2, 3070, België

1. 12. 2014

A handwritten signature in black ink, appearing to read 'Yasushi Fukaya'.

Yasushi Fukaya
Directeur
Makita, Jan-Baptist Vinkstraat 2, 3070, België

ESPAÑOL (Instrucciones originales)

Explicación de los dibujos

- | | | |
|---------------------------------------|---------------------------|------------------------------------|
| 1. Interruptor disparador | 4. Boquilla | 7. Muesca |
| 2. Botón de bloqueo | 5. Pasador | 8. Boquilla para lugares estrechos |
| 3. Dial de ajuste del volumen de aire | 6. Salida de la sopladora | |

ESPECIFICACIONES

Modelo		M4000
Capacidades	Volumen máx. de aire	1,2 - 2,9 m ³ /min.
Velocidad en vacío (min ⁻¹)		8.500 - 16.000
Longitud total		427 mm
Peso neto		1,5 kg
Clase de seguridad		□/II

- Debido a nuestro programa continuo de investigación y desarrollo, las especificaciones aquí descritas están sujetas a cambios sin previo aviso.
- Las especificaciones pueden ser diferentes de un país a otro.
- Peso de acuerdo con el procedimiento EPTA 01/2003

Uso previsto

ENE018-1

La herramienta está diseñada para soplar polvo.

Alimentación

ENF002-2

La herramienta debe conectarse solamente a una fuente de alimentación de la misma tensión que la indicada en la placa de características, y sólo puede funcionar con corriente alterna monofásica. La herramienta cuenta con un doble aislamiento y puede, por lo tanto, usarse también en tomacorrientes sin conductor de tierra.

Advertencias de seguridad generales para herramientas eléctricas

GEA010-1

⚠ ADVERTENCIA Lea todas las advertencias de seguridad y todas las instrucciones. La no observancia de las advertencias y las instrucciones puede provocar descargas eléctricas, incendios y/o lesiones graves.

Guarde todas las advertencias e instrucciones para futuras consultas.

ADVERTENCIAS DE SEGURIDAD DE LA SOPLADORA

GEB073-1

1. **Utilice siempre gafas de protección, gorro y máscara cuando emplee la sopladora.**
2. **No apunte nunca la boquilla hacia nadie que esté cerca cuando utilice la sopladora.**
3. **Advertencia: Se puede producir una descarga eléctrica si se utiliza en superficies húmedas. No exponga la herramienta a la lluvia. Almacénela a cubierto.**
4. **No bloquee nunca la entrada de succión ni la salida de la sopladora. El aumento de las revoluciones del motor puede provocar la rotura del ventilador, lo cual puede ser peligroso.**

5. **La sopladora no está diseñada para niños de tierna edad o personas de salud delicada.**

6. **Vigile a los niños pequeños para que no utilicen la sopladora como un juguete.**

GUARDE ESTAS INSTRUCCIONES.

⚠ ADVERTENCIA:

NO deje que la comodidad o la familiaridad con el producto (a base de utilizarlo repetidamente) sustituya la estricta observancia de las normas de seguridad del producto en cuestión. El MAL USO o la no observancia de las normas de seguridad expuestas en este manual de instrucciones pueden ocasionar graves daños corporales.

DESCRIPCIÓN DEL FUNCIONAMIENTO

⚠ PRECAUCIÓN:

- Asegúrese siempre de que la herramienta esté apagada y desenchufada antes de intentar realizar cualquier tipo de ajuste o comprobación en ella.

Acción del interruptor disparador

⚠ PRECAUCIÓN:

- Antes de enchufar la herramienta, asegúrese siempre de que el interruptor disparador funcione como es debido y de que vuelva a la posición "OFF" (apagado) al soltarlo. (Fig. 1)

Para poner en marcha la herramienta, simplemente accione el interruptor disparador. Suelte el interruptor disparador para detener la herramienta.

Para un uso continuo, accione el interruptor disparador, pulse el botón de bloqueo y después suelte el interruptor disparador.

Para detener la herramienta desde la posición de bloqueo, tire totalmente del interruptor disparador y suéltelo.

Dial de ajuste del volumen de aire (Fig. 2)

El volumen y la velocidad de aire se pueden ajustar sin que se interrumpa el funcionamiento ajustando el dial de ajuste del volumen de aire.

Para obtener una alta velocidad y aumentar el volumen, gire el dial de ajuste del volumen de aire en la dirección A que se muestra en la figura (para el número mayor). Gire el dial de ajuste del volumen de aire en la dirección B (para el número menor) para obtener una baja velocidad y reducir el volumen de aire.

MONTAJE

⚠ PRECAUCIÓN:

- Asegúrese siempre de que la herramienta esté apagada y desenchufada antes de intentar realizar cualquier trabajo en ella.

Instalación o extracción de la boquilla (Fig. 3)

Alinee el saliente del pasador dentro de la boquilla con la muesca de la herramienta, presione la boquilla contra la salida de la sopladora y, a continuación, gire la boquilla en el sentido de las agujas del reloj.

Para extraer la boquilla, gírela en el sentido contrario a las agujas del reloj y tire de ella.

Instalación de la boquilla para lugares estrechos (Fig. 4)

La boquilla para lugares estrechos es útil para las operaciones en vierteaguas, esquinas o lugares estrechos entre armarios. Fije la boquilla para lugares estrechos insertándola en la boquilla desde la parte posterior de la misma.

Instale la boquilla con la boquilla para lugares estrechos acoplada. (Fig. 5)

Almacenamiento de la boquilla para lugares estrechos (Fig. 6)

Cuando no la utilice, la boquilla para lugares estrechos se puede almacenar cómodamente en la parte inferior de la herramienta, tal y como se muestra en la figura.

FUNCIONAMIENTO

Soplado (Fig. 7)

Apunte la herramienta al objeto que se va a soplar y enciéndala.

MANTENIMIENTO

⚠ PRECAUCIÓN:

- Asegúrese siempre de que la herramienta esté apagada y desenchufada antes de intentar realizar cualquier trabajo de inspección o mantenimiento en ella.
- Nunca utilice gasolina, benceno, disolvente, alcohol o un producto similar. Se puede provocar una decoloración, una deformación o grietas.

Para conservar la SEGURIDAD y la FIABILIDAD del producto, los trabajos de reparación, la inspección y la sustitución de las escobillas de carbón, así como otros

trabajos de mantenimiento y ajuste, deberán ser realizados en centros de servicio autorizados de Makita, utilizando siempre piezas de repuesto de Makita.

Ruido

ENG905-1

Niveles típicos de ruido ponderado A determinados conforme a EN60745:

Nivel de presión de sonido (L_{pA}): 90 dB (A)

Nivel de potencia de sonido (L_{WA}): 101 dB (A)

Incertidumbre (K): 3 dB (A)

Utilice protección para los oídos.

Vibración

ENG900-1

Valor total de la vibración (suma de vectores triaxiales) determinado según el estándar EN60745:

Modo de trabajo: funcionamiento sin carga

Emisión de vibraciones (a_{hv}): 2,5 m/s² o menos

Incertidumbre (K): 1,5 m/s²

ENG901-1

- El valor de emisión de vibraciones se ha medido de acuerdo con el método de prueba estándar y se puede utilizar para comparar herramientas.
- El valor de emisión de vibraciones declarado también se puede usar en una evaluación preliminar de la exposición.

⚠ ADVERTENCIA:

- La emisión de vibraciones durante el uso de la herramienta eléctrica puede diferir del valor de emisiones declarado, dependiendo de las formas en que se utiliza la herramienta.
- Asegúrese de identificar las mediciones correctas para proteger al operario, que se basan en una estimación de la exposición en condiciones de uso reales (teniendo en cuenta todas las partes del ciclo de operaciones, como los momentos en los que la herramienta está apagada y cuando funciona al ralentí además del tiempo en que está activado el interruptor).

Solo para países europeos

ENH101-18

Declaración de conformidad de la CE

Makita declara que las siguientes máquinas:

Designación de la máquina:

Sopladora

Nº de modelo/Tipo: M4000

Cumplen con las siguientes Directivas europeas: 2006/42/CE

Se han fabricado de acuerdo con los siguientes estándares o documentos estandarizados:

EN60745

El archivo técnico de acuerdo con 2006/42/CE está disponible en:

Makita, Jan-Baptist Vinkstraat 2, 3070, Bélgica

1. 12. 2014

Yasushi Fukaya
Director

Makita, Jan-Baptist Vinkstraat 2, 3070, Bélgica

PORTUGUÊS (Instruções de origem)

Descrição geral

- | | | |
|--|----------------------|-----------------|
| 1. Gatilho | 4. Bocal | 8. Bocal cónico |
| 2. Botão de bloqueio | 5. Pino | |
| 3. Manípulo de regulação do volume de ar | 6. Saída do soprador | |
| | 7. Entalhe | |

ESPECIFICAÇÕES

Modelo	M4000	
Capacidades	Volume máx. ar	1,2 - 2,9 m ³ /min.
Velocidade de rotação sem carga (min. ⁻¹)		8.500 - 16.000
Comprimento total		427 mm
Peso líquido		1,5 kg
Classe de segurança		□/II

- Devido à pesquisa e desenvolvimento constantes, estas especificações estão sujeitas a alteração sem aviso prévio.
- Estas especificações podem diferir de país para país.
- Peso de acordo com procedimento EPTA de 01/2003

Utilização prevista ENE018-1
A ferramenta destina-se a soprar pó.

Fonte de alimentação ENF002-2
A ferramenta apenas deve ser ligada a uma fonte de alimentação da mesma tensão que a indicada na chapa de especificações, e apenas pode funcionar com uma alimentação CA monofásica. Estão blindadas duplamente e podem, assim, ser igualmente ligadas a tomadas sem fio terra.

Avisos gerais de segurança para ferramentas eléctricas

GEA010-1

⚠ AVISO Leia todos os avisos de segurança e todas as instruções. O não cumprimento dos avisos e instruções pode resultar na ocorrência de choques eléctricos, incêndios e/ou ferimentos graves.

Guarde todos os avisos e instruções para referência futura.

AVISOS DE SEGURANÇA DO SOPRADOR

GEB073-1

1. Use sempre óculos de protecção, um boné e uma máscara quando utilizar o soprador.
2. Nunca aponte a pessoas nas proximidades o bocal em funcionamento.
3. Aviso - Podem ocorrer choques eléctricos se utilizado em superfícies molhadas. Não exponha a extensão à chuva. Guarde-a no interior.
4. Nunca bloqueie a entrada de aspiração e/ou a saída do soprador. Um maior número de rotações do motor pode fazer com que a ventoinha quebre, o que é perigoso.
5. O soprador não deve ser utilizado por crianças ou pessoas doentes sem supervisão.
6. As crianças devem ser supervisionadas de modo a assegurar que não brincam com o soprador.

GUARDE ESTAS INSTRUÇÕES.

⚠ AVISO:
NÃO deixe que o conforto ou familiaridade com o produto (obtida de uma utilização regular) substituam um cumprimento severo das regras de segurança do produto em causa. Uma UTILIZAÇÃO INCORRECTA ou não cumprimento das regras de segurança indicadas neste manual de instruções podem provocar ferimentos pessoais sérios.

DESCRIÇÃO DO FUNCIONAMENTO

⚠ PRECAUÇÃO:
• Certifique-se sempre de que a ferramenta está desligada no interruptor e da tomada antes de proceder a ajustes ou testes à mesma.

Acção do interruptor

⚠ PRECAUÇÃO:
• Antes de inserir a ficha da ferramenta na tomada, verifique se o gatilho está a funcionar correctamente e se volta à posição "OFF" quando o solta. (Fig. 1)
Para pôr a ferramenta a funcionar, prima o gatilho. Para parar a ferramenta, solte o gatilho.
Para um funcionamento contínuo, puxe o gatilho e, de seguida, pressione o botão de bloqueio e, depois, solte o gatilho.
Para parar a ferramenta da posição de bloqueada, puxe totalmente o gatilho e solte-o.

Manípulo de regulação do volume de ar (Fig. 2)

A velocidade e o volume de ar podem ser ajustados sem paragens positivas ao rodar o manípulo de regulação do volume de ar.
Para obter uma velocidade elevada e aumentar o volume, rode o manípulo de regulação do volume de ar para a direcção A mostrada na figura (para o número maior).

Rode o manípulo de regulação do volume de ar para a direcção B (para o número menor) para obter velocidade reduzida e para diminuir o volume de ar.

MONTAGEM

PRECAUÇÃO:

- Certifique-se sempre de que a ferramenta está desligada no interruptor e da tomada antes de efectuar qualquer trabalho na mesma.

Instalar ou retirar o bocal (Fig. 3)

Alinhe o pino saliente no interior do bocal com o entalhe na ferramenta, empurre o bocal para a saída do soprador e, de seguida, rode o bocal no sentido dos ponteiros do relógio.

Para remover o bocal, rode-o no sentido contrário aos ponteiros do relógio e retire-o.

Instalar o bocal cónico (Fig. 4)

O bocal cónico é conveniente para utilização em calhas, cantos ou espaços apertados entre armários. Fixe o bocal cónico ao introduzi-lo no bocal a partir da parte traseira do bocal.

Instale o bocal com o bocal cónico fornecido. (Fig. 5)

Armazenamento do bocal cónico (Fig. 6)

Quando não for utilizado, o bocal cónico pode ser convenientemente armazenado na parte inferior da ferramenta, conforme mostrado na figura.

FUNCIONAMENTO

Soprar (Fig. 7)

Aponte a ferramenta para o objecto a ventilar e ligue a ferramenta.

MANUTENÇÃO

PRECAUÇÃO:

- Certifique-se sempre de que a ferramenta está desligada no interruptor e da tomada antes de inspeccionar ou fazer a manutenção da ferramenta.
- Nunca utilize gasolina, benzina, diluente, álcool ou semelhante. Podem formar-se descolorações, deformações ou fissuras.

Para manter os níveis de SEGURANÇA e FIABILIDADE, as reparações, inspecção e substituição das escovas de carvão e outras operações de manutenção ou ajuste devem ser executadas por centros de assistência Makita autorizados e, no caso de substituição de peças, estas devem ser igualmente peças originais Makita.

Ruído

ENG905-1

O nível de ruído ponderado A típico determinado, de acordo com EN60745:

Nível de pressão sonora (L_{pA}): 90 dB (A)

Nível de potência sonora (L_{WA}): 101 dB (A)

Incerteza (K): 3 dB (A)

Use protecção ocular.

Vibração

ENG900-1

O valor total de vibração (soma vector triaxial) determinado, de acordo com EN60745:

Modo de trabalho: Funcionamento sem carga

Emissão de vibrações (a_h): 2,5 m/s² ou menos

Incerteza (K): 1,5 m/s²

ENG901-1

- O valor da emissão de vibração declarado foi medido de acordo com o método de teste padrão e pode ser utilizado para comparar uma ferramenta com outra.
- O valor da emissão de vibração declarado pode também ser utilizado numa avaliação preliminar de exposição.

AVISO:

- A emissão de vibração durante a utilização real da ferramenta eléctrica pode ser diferente do valor de emissão declarado, dependendo da forma como a ferramenta é utilizada.
- Certifique-se de que identifica medidas de segurança, para proteger o operador, que são baseadas numa estimativa de exposição nas condições reais de utilização (tendo em conta todas as partes do ciclo de funcionamento, como as vezes que a ferramenta é desligada e quando está a trabalhar ao ralenti, além do tempo de utilização).

Apenas para países europeus

ENH101-18

Declaração de conformidade CE

A Makita declara que as máquinas:

Designação da máquina:

Soprador

Nº/Tipo de modelo: M4000

Estão em conformidade com as directivas europeias seguintes:

2006/42/EC

São fabricadas de acordo com as normas e documentos normalizados seguintes:

EN60745

A ficha técnica em conformidade com a norma

2006/42/EC está disponível a partir de:

Makita, Jan-Baptist Vinkstraat 2, 3070, Bélgica

1. 12. 2014



Yasushi Fukaya

Director

Makita, Jan-Baptist Vinkstraat 2, 3070, Bélgica

DANSK (Originalvejledning)

Forklaring til generel oversigt

- | | | |
|--|--------------------|--------------------|
| 1. Afbryderkontakt | 4. Mundstykke | 8. Rammemundstykke |
| 2. Låseknop | 5. Split | |
| 3. Drejeknap til justering af luftmængde | 6. Blæserudmunding | |
| | 7. Indhak | |

SPECIFIKATIONER

Model		M4000
Kapaciteter	Maks. luftmængde	1,2 - 2,9 m ³ /min.
Hastighed uden belastning (min ⁻¹)		8.500 - 16.000
Længde i alt		427 mm
Nettovægt		1,5 kg
Sikkerhedsklasse		□/II

- På grund af vores løbende forsknings- og udviklingsprogram kan specifikationerne heri ændres uden forudgående varsel.
- Specifikationerne kan variere fra land til land.
- Vægt i henhold til EPTA-procedure 01/2003

Tilsigtet anvendelse

ENE018-1

Maskinen er beregnet til blæsning af støv.

Strømforsyning

ENF002-2

Værktøjet bør kun sluttes til en strømforsyning med den spænding, der er angivet på mærkepladen, og det kan kun benyttes med enkeltfaset vekselstrøm. Det er dobbelt isoleret og kan derfor også sluttes til stikkontakter uden jordforbindelse.

Generelle sikkerhedsadvarsler for maskiner

GEA010-1

⚠ ADVARSEL Læs alle sikkerhedsadvarsler og alle instruktioner. Hvis De ikke følger alle advarsler og instruktioner, kan det medføre elektrisk stød, brand og/eller alvorlig personskade.

Gem alle advarsler og instruktioner til senere reference.

SIKKERHEDSADVARSLER FOR BLÆSER

GEB073-1

1. Anvend altid beskyttelsesbriller, en kasket og maske når du anvender blæseren.
2. Du må aldrig vende mundstykket mod andre mennesker i nærheden, når du anvender blæseren.
3. Advarsel - Der kan opstå elektrisk stød ved anvendelse på våde overflader. Udsæt den ikke for regn. Opbevar inden døre.
4. Du må aldrig blokere sugeindgangen og/eller blæserudmundingen. Forøget motoromdrejning kan give risiko for farligt ventilatorbrud.
5. Blæseren er ikke beregnet til brug af mindre børn eller svagelige personer uden opsyn.
6. Mindre børn bør være under opsyn, sådan at de ikke leger med blæseren.

GEM DISSE INSTRUKTIONER.



ADVARSEL:

LAD IKKE tryghed eller kendskab til produktet (fra gentagen brug) føre til, at du ikke strengt overholder sikkerhedsreglerne for det gældende produkt. MISBRUG eller manglende overholdelse af sikkerhedsreglerne i denne brugsanvisning kan medføre alvorlig personskade.

FUNKTIONSBESKRIVELSE



FORSIGTIG:

- Sørg altid for, at maskinen er slukket, og at stikket er taget ud af stikkontakten, før du justerer maskinen eller kontrollerer dens funktion.

Betjening af kontakt



FORSIGTIG:

- Før maskinen tilsluttes, skal du altid kontrollere, at afbryderkontakten fungerer korrekt og vender tilbage til "OFF"-stillingen, når du slipper den. (Fig. 1)
- For at starte maskinen skal du blot trykke på afbryderkontakten. Slip afbryderkontakten for at stoppe. Hvis maskinen skal bruges i længere tid ad gangen, skal du trække tilbage i afbryderkontakten og trykke låseknappen ind og derefter slippe afbryderkontakten. Når du vil stoppe maskinen fra den låste position, skal du trykke afbryderkontakten helt ind og derefter slippe den.

Drejeknap til justering af luftmængde (Fig. 2)

Lufthastigheden og -mængden kan justeres uden positive stop ved at dreje på drejeknappen til justering af luftmængde.

For at opnå høj hastighed og forøge mængden skal du dreje drejeknappen til justering af luftmængde i A-retningen vist på figuren (mod det højere tal). Drej drejeknappen til justering af luftmængde mod B-retningen

(mod det mindre tal) for at opnå lavere hastighed og for at mindske luftmængden.

MONTERING

⚠ FORSIGTIG:

- Sørg altid for, at maskinen er slukket, og stikket er taget ud af stikkontakten, før du udfører nogen form for arbejde på maskinen.

Montering eller afmontering af mundstykket (Fig. 3)

Ret den split, der stikker frem inde i mundstykket, ind med indhakket i maskinen, skub mundstykket hen til blæserudmundingen og fastgør derefter mundstykket i urets retning.

Drej mundstykket mod urets retning og træk det ud for at afmontere det.

Montering af rammemundstykket (Fig. 4)

Rammemundstykket er praktisk til anvendelse i en vinduesramme, et hjørne eller til en trang plads mellem skabe. Fastgør rammemundstykket ved at sætte det ind mundstykket fra bagsiden af mundstykket.

Monter mundstykket med det fastgjorte rammemundstykke. (Fig. 5)

Opbevaring af rammemundstykke (Fig. 6)

Når det ikke anvendes, kan rammemundstykket på praktisk vis opbevares neden under maskinen som vist på figuren.

BETJENING

Blæsning (Fig. 7)

Ret maskinen mod det objekt som skal blæses væk og tænd for maskinen.

VEDLIGEHOLDELSE

⚠ FORSIGTIG:

- Sørg altid for, at maskinen er slukket, og at stikket er taget ud, før du udfører inspektion eller vedligeholdelse.
- Brug aldrig benzin, benzen, fortynder, alkohol eller lignende. Det kan muligvis medføre misfarvning, deformation eller revner.

For at holde produktet SIKKERT og PÅLIDELIGT skal reparationer, kontrol og udskiftning af kulbørsterne samt al anden vedligeholdelse eller justering udføres af autoriserede Makita-servicecentre, der altid benytter Makita-reservedele.

Støj

ENG905-1

Det typiske A-vægtede støjniveau bestemt i overensstemmelse med EN60745:

Lydtryksniveau (L_{pA}): 90 dB (A)

Lydeffektniveau (L_{WA}): 101 dB (A)

Usikkerhed (K): 3 dB (A)

Bær høreværn.

Vibration

ENG900-1

Den samlede vibrationsværdi (treksiel vektorsum) bestemt i overensstemmelse med EN60745:

Arbejdstilstand: Arbejdstilstand: uden belastning

Vibrationsemission (a_{h1}): 2,5 m/s² eller mindre

Usikkerhed (K): 1,5 m/s²

ENG901-1

- Den opgivne vibrationsemissionsværdi er målt i overensstemmelse med standardtestmetoden og kan bruges til at sammenligne et værktøj med et andet.
- Den opgivne vibrationsemissionsværdi kan muligvis også bruges til en indledende eksponeringsvurdering.

⚠ ADVARSEL:

- Vibrationsemissionen under den faktiske brug af maskinen kan afvige fra den opgivne emissionsværdi afhængigt af den måde, maskinen anvendes på.
- Sørg for at bestemme sikkerhedsforanstaltninger for beskyttelse af operatøren, som er baseret på en eksponeringsvurdering for brug under faktiske forhold (hvor alle anvendelsescyklussens dele inddrages, som f.eks. antal gange maskinen slukkes, og når den kører i tomgang ud over triggertiden).

Kun for europæiske lande

ENH101-18

EF-overensstemmelseserklæring

Makita erklærer at følgende maskine(r):

Maskinens betegnelse:

Blæser

Modelnummer/type: M4000

Overholder følgende europæiske direktiver:

2006/42/EF

De er produceret i overensstemmelse med den følgende standard eller standardiserede dokumenter:

EN60745

Den tekniske fil er i overensstemmelse med 2006/42/EF til rådighed fra:

Makita, Jan-Baptist Vinkstraat 2, 3070, Belgien

1. 12. 2014



Yasushi Fukaya

Direktør

Makita, Jan-Baptist Vinkstraat 2, 3070, Belgien

ΕΛΛΗΝΙΚΑ (Πρωτογενείς οδηγίες)

Περιγραφή γενικής όψης

- | | | |
|----------------------------------|---------------------|-----------------------|
| 1. Σκανδάλη-Διακόπτης | 4. Ακροφύσιο | 7. Εγκοπτή |
| 2. Κουμπί ασφάλισης | 5. Πείρος | 8. Ακροφύσιο πλαισίου |
| 3. Επιλογέας ρύθμισης όγκου αέρα | 6. Έξοδος φουσητήρα | |

ΠΡΟΔΙΑΓΡΑΦΕΣ

Μοντέλο		M4000
Δυνατότητες	Μέγ. όγκος αέρα	1,2 - 2,9 m ³ /min.
Ταχύτητα χωρίς φορτίο (min ⁻¹)		8.500 - 16.000
Ολικό μήκος		427 mm
Καθαρό βάρος		1,5 kg
Τάξη ασφάλειας		□/II

- Λόγω του συνεχόμενου προγράμματος που εφαρμόζουμε για έρευνα και ανάπτυξη, τα τεχνικά χαρακτηριστικά στο παρόν έντυπο υπόκεινται σε αλλαγή χωρίς προειδοποίηση.
- Τα τεχνικά χαρακτηριστικά ενδέχεται να διαφέρουν ανάλογα με τη χώρα.
- Βάρος σύμφωνα με τη διαδικασία ΕΡΤΑ 01/2003

Προοριζόμενη χρήση ENE018-1
Το εργαλείο προορίζεται για το φύσημα σκόνης.

Ηλεκτρική παροχή ENF002-2
Το εργαλείο πρέπει να συνδέεται μόνο σε ηλεκτρική παροχή της ίδιας τάσης με αυτήν που αναγράφεται στην πινακίδα ονομαστικών τιμών και μπορεί να λειτουργήσει μόνο με εναλλασσόμενο μονοφασικό ρεύμα. Τα εργαλεία αυτά διαθέτουν διπλή μόνωση και συνεπώς μπορούν να συνδεθούν με πρίζες χωρίς γείωση.

Γενικές Προειδοποιήσεις Ασφαλείας Του Ηλεκτρικού Εργαλείου

GEA010-1

⚠ ΠΡΟΕΙΔΟΠΟΙΗΣΗ Διαβάστε όλες τις προειδοποιήσεις ασφαλείας και όλες τις οδηγίες. Αν δεν ακολουθήσετε όλες τις προειδοποιήσεις και τις οδηγίες, υπάρχει κίνδυνος ηλεκτροπληξίας, πυρκαγιάς ή/και σοβαρού τραυματισμού.

Φυλάξτε όλες τις προειδοποιήσεις και τις οδηγίες για μελλοντική αναφορά.

ΠΡΟΕΙΔΟΠΟΙΗΣΕΙΣ ΑΣΦΑΛΕΙΑΣ ΓΙΑ ΤΟ ΦΥΣΗΤΗΡΑ

GEB073-1

1. Πάντοτε να χρησιμοποιείτε προστατευτικά γυαλιά, ένα καπέλο και μια μάσκα όταν χρησιμοποιείτε το φουσητήρα.
2. Ποτέ να μην κατευθύνετε το ακροφύσιο προς κανένα άτομο που βρίσκεται κοντά σας όταν χρησιμοποιείτε το φουσητήρα.
3. Προειδοποίηση - Μπορεί να προκληθεί ηλεκτροπληξία εάν χρησιμοποιηθεί σε υγρές επιφάνειες. Μην το εκθέσετε στη βροχή. Αποθηκεύστε σε εσωτερικό χώρο.

4. Ποτέ να μην μπλοκάρτε την είσοδο αναρρόφησης και/ή την έξοδο του φουσητήρα. Η αυξημένη περιστροφή του μοτέρ μπορεί να προκαλέσει το επικίνδυνο σπάσιμο της φτερωτής.
5. Ο φουσητήρας δεν προορίζεται για χρήση χωρίς επιτήρηση από μικρά παιδιά ή από ασθενή άτομα.
6. Τα μικρά παιδιά θα πρέπει να εποπτεύονται ώστε να διασφαλιστεί ότι δεν παίζουν με τον φουσητήρα.

ΦΥΛΑΞΤΕ ΑΥΤΕΣ ΤΙΣ ΟΔΗΓΙΕΣ.

⚠ ΠΡΟΕΙΔΟΠΟΙΗΣΗ:

ΜΗΝ επιτρέψετε στη βολικότητα ή στην εξοικειωσή σας με το προϊόν (που αποκτήθηκε από επανειλημμένη χρήση) να αντικαταστήσει την αυστηρή προσήλωση στους κανόνες ασφάλειας του εν λόγω προϊόντος. Η ΛΑΝΘΑΣΜΕΝΗ ΧΡΗΣΗ ή η μη τήρηση των κανόνων ασφαλείας που διαιτυπώνονται στο παρόν εγχειρίδιο οδηγιών μπορεί να προκαλέσει σοβαρό τραυματισμό.

ΠΕΡΙΓΡΑΦΗ ΛΕΙΤΟΥΡΓΙΑΣ

⚠ ΠΡΟΣΟΧΗ:

- Να βεβαιώνετε πάντοτε ότι το εργαλείο είναι σβηστό και αποσυνδεδεμένο από το ηλεκτρικό ρεύμα πριν ρυθμίσετε ή ελέγξετε κάποια λειτουργία του.

Δράση διακόπτη

⚠ ΠΡΟΣΟΧΗ:

- Πριν συνδέετε το εργαλείο στο ρεύμα, πάντοτε να ελέγχετε ότι η σκανδάλη-διακόπτης ενεργοποιείται κανονικά και επιστρέφει στη θέση "OFF" όταν την αφήνετε. (Εικ. 1)

Για να ξεκινήσετε το εργαλείο, απλά τραβήξτε τη σκανδάλη-διακόπτης. Για να σταματήσετε το εργαλείο, αφήστε τη σκανδάλη-διακόπτης. Για συνεχόμενη λειτουργία, τραβήξτε τη σκανδάλη-διακόπτης και κατόπιν σπρώξτε το κουμπί ασφάλισης και στη συνέχεια, ελευθερώστε τη σκανδάλη-διακόπτης.

Για να βγάλετε το εργαλείο από την κλειδωμένη θέση, τραβήξτε πλήρως τη σκανδάλη-διακόπτης και κατόπιν αφήστε την.

Επιλογέας ρύθμισης όγκου αέρα (Εικ. 2)

Η ταχύτητα του αέρα και η ένταση μπορεί να ρυθμιστεί χωρίς σταθερά όρια στρέφοντας τον επιλογέα ρύθμισης του όγκου αέρα.

Για να επιτευχθεί υψηλή ταχύτητα και για την αύξηση του όγκου, στρέψτε τον επιλογέα ρύθμισης όγκου αέρα προς την κατεύθυνση Α που φαίνεται στην εικόνα (για τον μεγαλύτερο αριθμό). Στρέψτε τον επιλογέα ρύθμισης του όγκου προς την κατεύθυνση Β (για το μικρότερο αριθμό) για να αποκτήσετε χαμηλότερη ταχύτητα και μειωμένο όγκο αέρα.

ΣΥΝΑΡΜΟΛΟΓΗΣΗ

⚠ ΠΡΟΣΟΧΗ:

- Να βεβαιώνετε πάντοτε ότι το εργαλείο είναι σβηστό και αποσυνδεδεμένο από το ηλεκτρικό ρεύμα πριν εκτελέσετε οποιαδήποτε εργασία σε αυτό.

Τοποθέτηση ή αφαίρεση του ακροφυσίου (Εικ. 3)

Ευθυγραμμίστε τον προεξέχοντα πείρο μέσα στο ακροφύσιο με την εγκοπή του εργαλείου, πιέστε το ακροφύσιο στην έξοδο του φυσητήρα και στη συνέχεια γυρίστε το ακροφύσιο προς τα δεξιά.

Για να αφαιρέσετε το ακροφύσιο, περιστρέψτε αριστερόστροφα και τραβήξτε το προς τα έξω.

Τοποθέτηση του ακροφυσίου πλαισίου (Εικ. 4)

Το ακροφύσιο πλαισίου είναι βολικό για χρήση σε τραβέρσα πλαισίου παραθύρου, γωνία ή στενούς χώρους μεταξύ ερμαριών. Στερεώστε το ακροφύσιο πλαισίου εισάγοντάς το μέσα στο ακροφύσιο από την πίσω πλευρά του.

Εγκαταστήστε το ακροφύσιο με τοποθετημένο το ακροφύσιο πλαισίου. (Εικ. 5)

Αποθήκευση ακροφυσίου πλαισίου (Εικ. 6)

Όταν δεν χρησιμοποιείται το ακροφύσιο πλαισίου μπορεί να αποθηκευτεί βολικά στο κάτω μέρος του εργαλείου όπως δείχνεται στην εικόνα.

ΛΕΙΤΟΥΡΓΙΑ

Φύσημα (Εικ. 7)

Κατευθύνετε το εργαλείο προς το αντικείμενο στο οποίο πρόκειται να φυσήξετε και ενεργοποιήστε το εργαλείο.

ΣΥΝΤΗΡΗΣΗ

⚠ ΠΡΟΣΟΧΗ:

- Να βεβαιώνετε πάντοτε ότι το εργαλείο είναι σβηστό και αποσυνδεδεμένο από το ηλεκτρικό ρεύμα πριν εκτελέσετε οποιαδήποτε εργασία ελέγχου ή συντήρησης σε αυτό.

- Μην χρησιμοποιήσετε βενζίνη, βενζόλη, διαλυτικό, αλκοόλη ή κάτι παρόμοιο. Μπορεί να προκληθεί αποχρωματισμός, παραμόρφωση ή ρωγμές.

Για να διατηρείται η ΑΣΦΑΛΕΙΑ και η ΑΞΙΟΠΙΣΤΙΑ του προϊόντος, οι εργασίες επισκευής, ο έλεγχος και η αλλαγή των καρβουνακίων, καθώς και οποιαδήποτε άλλη εργασία συντήρησης και ρύθμισης, θα πρέπει να εκτελούνται σε εξουσιοδοτημένα κέντρα εξυπηρέτησης της Makita, και πάντοτε με τη χρήση ανταλλακτικών της Makita.

Θορύβος

ENG905-1

Το σύνθημα σταθμισμένο επίπεδο θορύβου που έχει καθοριστεί σύμφωνα με την EN60745:

Επίπεδο ηχητικής πίεσης (L_{pA}): 90 dB (A)

Επίπεδο ηχητικής ισχύος (L_{WA}): 101 dB (A)

Αβεβαιότητα (K): 3 dB (A)

Να φοράτε ωτοασπίδες.

Δόνηση

ENG900-1

Η συνολική τιμή δόνησης (διανυσματικό άθροισμα τριών αξόνων) που έχει καθοριστεί σύμφωνα με την EN60745:

Κατάσταση λειτουργίας: λειτουργία χωρίς φορτίο

Εκπομπή δόνησης (a_{h1}): 2,5 m/s² ή λιγότερο

Αβεβαιότητα (K): 1,5 m/s²

ENG901-1

- Η δηλωθείσα τιμή των παραγομένων κραδασμών έχει καταμετρηθεί σύμφωνα με την τυποποιημένη μέθοδο δοκιμασίας και μπορεί να χρησιμοποιηθεί για την σύγκριση ενός εργαλείου με ένα άλλο.

- Η δηλωθείσα τιμή των παραγομένων κραδασμών μπορεί επίσης να χρησιμοποιηθεί για μια προκαταρκτική αξιολόγηση της έκθεσης στους κραδασμούς.

⚠ ΠΡΟΕΙΔΟΠΟΙΗΣΗ:

- Η εκπομπή κραδασμών κατά τη διάρκεια της πραγματικής χρήσης του ηλεκτρικού εργαλείου μπορεί να διαφέρει από τη δηλωθείσα τιμή των εκπομπών, ανάλογα με τον τρόπο με τον οποίο χρησιμοποιείται το εργαλείο.
- Φροντίστε να λάβετε τα μέτρα ασφαλείας που απαιτούνται για την προστασία του χρήστη που βασίζονται σε μια εκτίμηση της έκθεσης σε πραγματικές συνθήκες χρήσης (λαμβάνοντας υπόψη όλα τα μέρη του κύκλου λειτουργίας, όπως είναι οι περιπτώσεις κατά τις οποίες το εργαλείο είναι απενεργοποιημένο και όταν λειτουργεί στο ρελαντί επιπροσθέτως του χρόνου κατά τον οποίο το εργαλείο βρίσκεται σε χρήση).

Για τις ευρωπαϊκές χώρες μόνο

ENH101-18

ΕΚ – Δήλωση συμμόρφωσης

Η Makita δηλώνει ότι το παρακάτω μηχάνημα(τα):

Ονομασία μηχανήματος:

Φυσητήρας

Αρ. Μοντέλου/Τύπος: M4000

Συμμορφώνονται με τις ακόλουθες Ευρωπαϊκές

Οδηγίες:

2006/42/ΕΚ

Κατασκευάζονται σύμφωνα με το παρακάτω πρότυπο ή τυποποιημένα έγγραφα:

EN60745

Το τεχνικό αρχείο σύμφωνα με την 2006/42/ΕΚ είναι
διαθέσιμο από:

Makita, Jan-Baptist Vinkstraat 2, 3070, Belgium

1. 12. 2014



Yasushi Fukaya

Διευθυντής

Makita, Jan-Baptist Vinkstraat 2, 3070, Belgium

TÜRKÇE (Orijinal talimatlar)

Genel görünüm

- | | | |
|-----------------------------|--------------------|-------------------|
| 1. Açma/kapama düğmesi | 4. Nozül | 7. Tırnak |
| 2. Kilit düğmesi | 5. Pim | 8. Çerçeve nozülü |
| 3. Hava debisi ayar düğmesi | 6. Üfleyici çıkışı | |

TEKNİK ÖZELLİKLER

Model	M4000	
Kapasite	Maks. hava debisi	1,2 - 2,9 m ³ /dak.
Yüksüz devir (dak ⁻¹)	8.500 - 16.000	
Toplam uzunluk	427 mm	
Net ağırlık	1,5 kg	
Güvenlik sınıfı	□/II	

- Sürekli yapılan araştırma ve geliştirmelerden dolayı, burada belirtilen özellikler önceden bildirilmeksizin değiştirilebilir.
- Özellikler ülkeden ülkeye farklılıklar gösterebilir.
- EPTA Prosedürü 01/2003 uyarınca ağırlık

Kullanım amacı ENE018-1
Bu makine tozların üflenmesi için tasarlanmıştır.

Güç kaynağı ENF002-2
Makine yalnızca üzerindeki etikette belirtilen voltaj değerlerine sahip, tek fazlı AC güç kaynaklarına bağlanmalıdır. Çift yalıtımlıdır ve bu nedenle topraksız prizlerle de kullanılabilir.

Genel Elektrikli Aletler Güvenlik Uyarıları

GEA010-1

⚠ UYARI Tüm güvenlik uyarılarını ve tüm talimatları okuyun. Verilen uyarılara ve talimatlara uyulmaması elektrik çarpmasına, yangına ve/veya ciddi yaralanmalara yol açabilir.

Tüm uyarıları ve talimatları ilerde başvurmak üzere saklayın.

ÜFLEYİCİYLE İLGİLİ GÜVENLİK UYARILARI

GEB073-1

1. Üfleyiciyi kullanırken her zaman koruyucu gözlük, şapka ve maske kullanın.
2. Üfleyiciyi kullanırken nozülü kesinlikle yakındaki kişilere doğru tutmayın.
3. Uyarı - Islak yüzeylerde kullanılması durumunda elektrik şokuna neden olabilir. Yağmura maruz kalmasını engelleyin. Kapalı bir yerde muhafaza edin.
4. Emme girişini ve/veya üfleyici çıkışını kesinlikle tıkamayın. Motor devrinin artması tehlikeli faz arızalarına neden olabilir.
5. Üfleyici uygun bir kişinin kontrolü dışında küçük çocuklar ya da güçsüz kişilerin kullanımı için tasarlanmamıştır.
6. Küçük çocuklar üfleyici ile oynamaması için uyarılmalıdır.

LÜTFEN BU TALİMATLARI SAKLAYIN.

⚠ UYARI:
Ürünü kullanırken defalarca kullanmanın getirdiği rahatlık ve tanıdıklık duygusunun, güvenlik kurallarına sıkı sıkıya bağlı kalmanızı önlemesine İZİN VERMEYİN. YANLIŞ KULLANIM veya bu kullanım kılavuzunda belirtilen güvenlik kurallarına uyulmaması ciddi yaralanmalara neden olabilir.

KULLANIMA İLİŞKİN TANIMLAR

⚠ DİKKAT:
• Makine üzerinde herhangi bir ayar veya çalışma kontrolü yapmadan önce mutlaka makinenin kapalı ve fişinin çekili olduğundan emin olun.

Açma/kapama işlemi

⚠ DİKKAT:
• Makineyi fişe takmadan önce, açma/kapama düğmesinin doğru şekilde çalışıp çalışmadığını ve serbest bırakıldığında "KAPALI" konumuna dönüp dönmediğini mutlaka kontrol edin. (Şekil 1)
Makineyi çalıştırmak için açma/kapama düğmesine basmanız yeterlidir. Makineyi durdurmak için parmağınızı açma/kapama düğmesinden çekin.
Makinenin sürekli çalışması için açma/kapama düğmesine basın, kilit düğmesini itin ve ardından açma/kapama düğmesini serbest bırakın.
Makineyi kilitle konumdayken kapatmak için, açma/kapama düğmesine sonuna kadar bastıktan sonra parmağınızı çekin.

Hava debisi ayar düğmesi (Şekil 2)

Hava devri ve debisi pozitif durdurma olmaksızın hava debisi ayar düğmesinin çevrilmesi ile ayarlanabilir. Yüksek devir elde etmek ve debiyi arttırmak için hava debisi ayar düğmesini (yüksek sayılara doğru) şekilde gösterilen A yönünde çevirin. Düşük devir elde etmek ve

hava debisini düşürmek için ise hava debisi ayar düğmesini B yönünde (küçük sayılara doğru) çevirin.

MONTAJ

⚠ DİKKAT:

- Makine üzerinde herhangi bir işlem yapmadan önce mutlaka makinenin kapalı ve fişinin çekili olduğundan emin olun.

Nozülün takılması ve sökülmesi (Şekil 3)

Nozül içerisindeki pimin çıkıntılı kısmı ile makine üzerindeki tırnağı aynı hizaya getirin, nozülü üfleyici çıkışına doğru itirin ve ardından nozülü saat yönünde dikkatlice çevirin. Nozülü çıkarmak için nozülü saat yönünün tersine çevirin ve çekerek çıkarın.

Çerçeve nozülünün takılması (Şekil 4)

Çerçeve nozülü çerçeve raylarında, köşelerde ya da kabinler arasındaki dar alanlarda kullanım için uygundur. Çerçeve nozülünü, nozülün arkasından nozül içerisine doğru ittirerek takın. Nozülü çerçeve nozülünü takarak yerleştirin. (Şekil 5)

Çerçeve nozülü muhafazası (Şekil 6)

Kullanımda değilken çerçeve nozülü şekilde gösterildiği gibi makinenin alt kısmında uygun şekilde muhafaza edilebilir.

ÇALIŞTIRMA

Üfleme (Şekil 7)

Makineyi üflenecek malzemeye doğru tuttuktan sonra çalıştırın.

BAKIM

⚠ DİKKAT:

- Makine üzerinde kontrol veya bakım işlemlerine başlamadan önce mutlaka makinenin kapalı ve fişinin çekili olduğundan emin olun.
 - Kesinlikle gazolin, benzin, tiner, alkol veya benzeri bir madde kullanmayın. Aksi takdirde renk bozulması, deformasyon veya çatlaklar meydana gelebilir.
- Ürünün EMNİYETLİ ve GÜVENİLİR durumda tutulması için tüm onarımlar, karbon fırça kontrolü, parça değiştirme, bakım veya ayarlamalar mutlaka Makita yedek parçaları kullanılarak, Makita yetkili servisleri veya fabrika servis merkezleri tarafından yapılmalıdır.

Gürültü

EN60745 uyarınca belirlenen tipik A ağırlıklı gürültü seviyesi:

- Ses basıncı seviyesi (L_{pA}): 90 dB (A)
- Ses gücü seviyesi (L_{WA}): 101 dB (A)
- Belirsizlik (K): 3 dB (A)

Koruyucu kulaklık takın.

Titreşim

EN60745'e göre belirlenen toplam titreşim değeri (üç eksenli vektörel toplam):

Çalışma modu: yüksüz çalışma
Titreşim emisyonu (a_h): 2,5 m/s² veya daha düşük
Belirsizlik (K): 1,5 m/s²

ENG901-1

- Belirtilen titreşim emisyonu değeri, standart test yöntemine göre ölçülmüştür ve makinenin diğer makinelerle karşılaştırılması için kullanılabilir.
- Belirtilen titreşim emisyonu değeri ayrıca maruziyetin ön değerlendirilmesinde de kullanılabilir.

⚠ UYARI:

- Elektrikli aletin gerçek kullanımı sırasında ortaya çıkacak titreşim emisyonu, aletin kullanıma şekline bağlı olarak belirtilen emisyon değerinden farklı olabilir.
- Gerçek kullanım koşullarındaki maruziyeti tahmin ederek (örneğin, aletin açılma süresine ek olarak kapalı konuma getirildiği ve rölantide çalıştığı süreler gibi çalışma döngüsünün tüm bileşenlerini dikkate alın), kullanıcıyı korumak için gerekli güvenlik önlemlerinin alındığından emin olun.

Yalnızca Avrupa ülkeleri için

ENH101-18

AT Uygunluk Beyanı

Makita aşağıdaki Makine(ler) ile ilgili şu hususları beyan eder:

Makinenin Adı:

Üfleyici

Model Numarası/Tipi: M4000

Şu Avrupa Yönergelerine uygundur:

2006/42/EC

Şu standartlara veya standartlaştırılmış belgelere uygun olarak üretilmiştir:

EN60745

2006/42/EC'ye uygun teknik dosyaya şu adresten ulaşılabilir:

Makita, Jan-Baptist Vinkstraat 2, 3070, Belçika

1. 12. 2014



Yasushi Fukaya
Müdür

Makita, Jan-Baptist Vinkstraat 2, 3070, Belçika

Makita Jan-Baptist Vinkstraat 2, 3070, Belgium
Makita Corporation Anjo, Aichi, Japan

885402-996

www.makita.com

ALA