

# Infrezen ventilatiesleuf met HMB Ventilatiesleuvenmal

### Benodigheden

- Ventilatiesleuvenmal incl. opening stofafzuiging 102650S
  - Inclusief
    - Ventilatiesleuvenmal
    - Hardmetalen 8 mm frees
    - Verstelbare gelagerde geleide-unit
    - Afrondfrees
    - Geleiding 30 mm

### Hulpmiddelen

- Bovenfreesmachine

## Stap 1

Bevestig de ventilatiesleuvenmal op de deur (zie afb. 1).

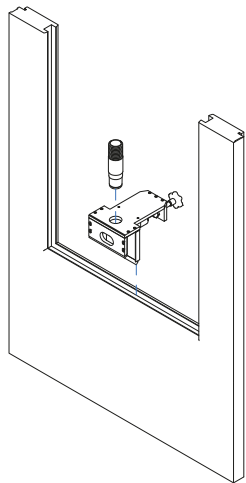

Afb. 1

## Stap 2

Plaats de nastelbare geleide unit met lagerconstructie (art. 102652) op de freesmachine (zie afb. 2).

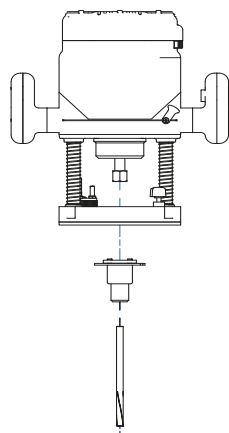

Afb. 2

## Stap 3

Frees het schuine gedeelte van de ventilatiesleuf uit (zie afb. 3).

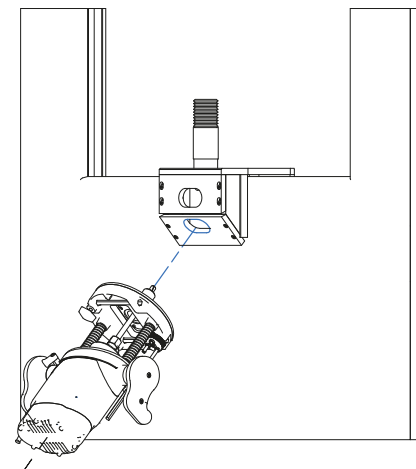

Afb. 3.

## Stap 4

Plaats de soevereinfrees (art. 406520) op de freesmachine (zie afb. 4).

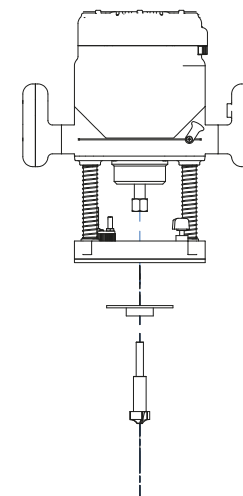

Afb. 4

## Stap 5

Plaats de freesmachine op het sjabloongat dat zich evenwijdig ten opzichte van de deur of het raam bevindt. Frees de afronding van de ventilatiesleuf (zie afb. 5).

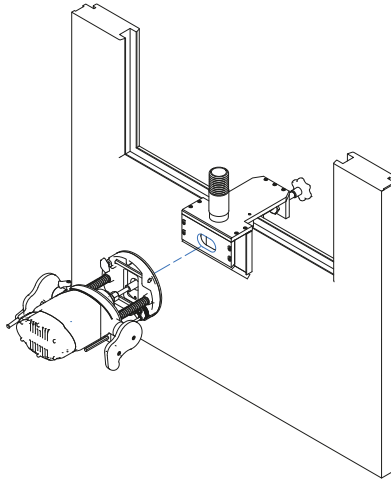

Afb. 5